



第20回ダイエット&ビューティーフェア2021

Diet & Beauty Fair 2021

20th Anniversary

ANTI-AGEING JAPAN
第7回アンチエイジングジャパン

SPA & WELLNESS JAPAN
第12回スパ&ウエルネスジャパン

新型コロナウイルス感染予防の対策のため、内容に変更が生じますことを、あらかじめご了承くださいますようお願いいたします。

2021年9月13日(月)～15日(水)

東京ビッグサイト 青海展示棟

出展マニュアル

1. 展示会概要	
1-1: 開催概要	2
1-2: 事務局・協力会社一覧	3
1-3: 会場案内	4
1-4: 全体スケジュール	7
2. 搬入・搬出	
2-1: 搬入出概要	8
2-2: 運送	10
3. 装飾・施工	
3-1: 会場設備	11
3-2: 小間規格	11
3-3: パッケージ小間装飾	12
3-4: 装飾規定	13
3-5: 電気（電気工事）	18
3-6: 給排水・ガス・圧縮空気	19
4. 試飲・試食	20
5. 危険物の持ち込み/禁止行為の解除申請	21
6. オプション	
6-1: レンタル備品	22
6-2: 広告	22
6-3: 通信回線、インターネット	22
6-4: 小間内清掃	23
6-5: 人材サービス	23
6-6: QRコードリーダーレンタル	24
6-7: 宿泊	25
7. 規定	
7-1: 遵守事項	26
7-2: 展示会開催の変更・中止	28
7-3: 規定の遵守および変更	28
7-4: 個人情報の取り扱い	28
7-5: 広告表現の法令遵守について	30
8. マーケティング / プロモーション	
主催者による来場プロモーション概要	32
出展社の皆様にぜひ行っていただきたい活動	32
開催までの来場プロモーションスケジュール	35
送付状の例	35
9. 出展社用ページのご案内	36
10. 提出フォームチェックリスト	37

1. 展示会概要

DIET&BEAUTY FAIR
ANTI-AGEING JAPAN
SPA&WELLNESS JAPAN

1-1 開催概要

名	称	ダイエット&ビューティーフェア アンチエイジング ジャパン スパ&ウェルネス ジャパン
会	場	東京ビッグサイト 青海展示棟 東京都江東区青海 1-2-33
会	期	2021年9月13日(月)・14日(火)・15日(水) 10:00~17:00
後 (順不同申請先)	援	環境省、観光庁、スポーツ庁、 中小企業基盤整備機構、日本貿易振興機構(ジェトロ)
協 (順不同申請先)	賛	特定非営利活動法人アンチエイジングネットワーク、NPO法人健康と温泉フォーラム、 一般財団法人国際指圧普及財団、一般社団法人CIDESCO-NIPPON、 公益社団法人スポーツ健康産業団体連合会、全国旅館ホテル生活衛生同業組合連合会、 厚生省生衛第135号認可全日本全身美容業協同組合、地域活性学会、公益社団法人日本アロマ環境協会、 特定非営利活動法人日本エステティック機構、一般社団法人日本エステティック協会、 一般社団法人日本エステティック業協会、公益財団法人日本エステティック研究財団、 一般社団法人日本エステティック工業会、一般財団法人日本エステティック試験センター、 一般社団法人日本エステティック振興協議会、一般財団法人日本健康開発財団、日本健康科学学会、 公益財団法人日本健康スポーツ連盟、特定非営利活動法人日本抗加齢協会、 公益社団法人日本サウナ・スパ協会、NPO法人日本スパ振興協会、一般社団法人日本全身美容協会、 公益社団法人日本通信販売協会、特定非営利活動法人日本ネイリスト協会、 公益社団法人日本フィットネス協会、一般社団法人日本フィットネス産業協会、 一般社団法人日本ホームヘルス機器協会、特定非営利活動法人日本ホリスティック医学協会、 一般社団法人日本リラクゼーション業協会、日本アンチエイジング歯科学会
主	催	インフォーマ マーケッツ ジャパン株式会社 ダイエット&ビューティ事業部 〒101-0044 東京都千代田区鍛冶町1-8-3 神田91ビル2F TEL: 03-5296-1013 FAX: 03-5296-1018 E-mail: d-expo-jp@dietandbeauty.jp 公式ホームページ: https://www.dietandbeauty.jp

1. 展示会概要

DIET&BEAUTY FAIR
ANTI-AGEING JAPAN
SPA&WELLNESS JAPAN

1-2 問合せ・協力会社一覧

- 全般問合せ
- 出展社専用ページ
- 搬入出
- 基礎施工・装飾・備品
- 禁止行為解除申請
- 小間内清掃
- 試飲・試食
- 各種配布物

(株) 川口屋 (平日 10:00～18:00)
〒103-0022 東京都中央区日本橋室町4-2-12
TEL: 03-3270-0928 FAX: 03-3270-0584
担当: 岩切・片平・石井・宮内
E-mail: db-expo@kawaguchiya.com

- 電灯・電力

飯田電機工業 (株) イベント事業部
〒136-0082 東京都江東区新木場1-8-21
担当: 中村 聖 (サトル)
TEL: 03-3521-3522 FAX: 03-3521-3699
E-mail: dsa-expo2021@iidae.co.jp

- 水道・ガス・圧縮空気

(株) スリーエス設備工業
〒114-0023 東京都北区滝野川2-15-4
TEL: 03-5907-2100 FAX: 03-5907-2500
担当: 奥村・関本
E-mail: info@sss-setubi.jp

- 運送サービス

**ヤマトボックスチャーター (株) 東東京支店
<JITBOXチャーター便>**
〒143-0006 東京都大田区平和島6-1-1
東京流通センター 物流ビルB棟 4F
TEL: 03-5767-6411
E-mail: y5650111@kuronekoyamato.co.jp

(株) キャップ <貸切チャーター便・会場内荷役作業>
〒124-0023 東京都葛飾区東新小岩4-25-18
TEL: 03-3695-0623 FAX: 03-3695-3088
担当: 大河原
Email: ookawara@cap1236.co.jp

ヤマト運輸 (株) 東京ビルタウン支店 <宅急便>
〒135-0063 東京都江東区有明1-6-26
TEL: 03-3599-1340
担当: 池上・氣賀澤

- 人材サービス

(有) ゆうせい
〒104-0041 東京都中央区新富2-3-16 ローズベイ新富町ビル3F
TEL: 03-3523-0612 FAX: 03-3523-0614

- QRコードリーダーレンタル

(株) ジャンボ レンタル事務局
〒225-8501 神奈川県横浜市青葉区荏田町1474-4 ジャンボビル
TEL: 045-912-2686
E-mail: dietandbeauty@jmb.co.jp

- 宿泊

**(株) 旅工房 国際旅行セクション
宿泊受付係 (平日 9:30～18:00)**
〒170-6046 東京都豊島区東池袋3-1-1 サンシャイン60 46F
TEL: 03-5956-2003 FAX: 03-5960-7880
E-mail: keita.murase@tabikobo.com

1. 展示会概要

DIET&BEAUTY FAIR
ANTI-AGEING JAPAN
SPA&WELLNESS JAPAN

1-3 会場案内

会場への交通

【会場】

東京ビッグサイト 青海展示棟
〒135-0064 東京都江東区青海1-2-33 TEL：03-5530-1111 (代表)

【公共交通機関】

りんかい線
新木場駅 ←約7分→ 東京レポート駅 ←(下車徒歩約2分)→ 青海展示棟
大崎駅 ←約12分→ 東京レポート駅 ←(下車徒歩約2分)→ 青海展示棟

ゆりかもめ(東京臨海新交通 臨海線)
新橋駅 ←約20分→ 青海駅(下車徒歩約4分)→ 青海展示棟
豊洲駅 ←約10分→ 青海駅(下車徒歩約4分)→ 青海展示棟

新橋駅 ←約13分→ お台場海浜公園駅(下車徒歩約6分)→ 青海展示棟
豊洲駅 ←約18分→ お台場海浜公園駅(下車徒歩約6分)→ 青海展示棟

路線バス

門前仲町(海01系統) ←約36分→ 東京レポート駅前
品川駅港南口(波01系統) ←約22分→ 東京レポート駅前

【車】

車での来場

都心方面から：首都高速11号台場線・レインボーブリッジ経由→ 台場出入口から約8分
横浜・羽田方面から：首都高速湾岸線→ 臨海副都心出入口から約8分
千葉・葛西方面から：首都高速湾岸線→ 有明出入口から約8分



1. 展示会概要

DIET&BEAUTY FAIR
ANTI-AGEING JAPAN
SPA&WELLNESS JAPAN

1-3 会場案内

青海展示棟
有料駐車場のご案内

東京ビッグサイト周辺道路 MAP

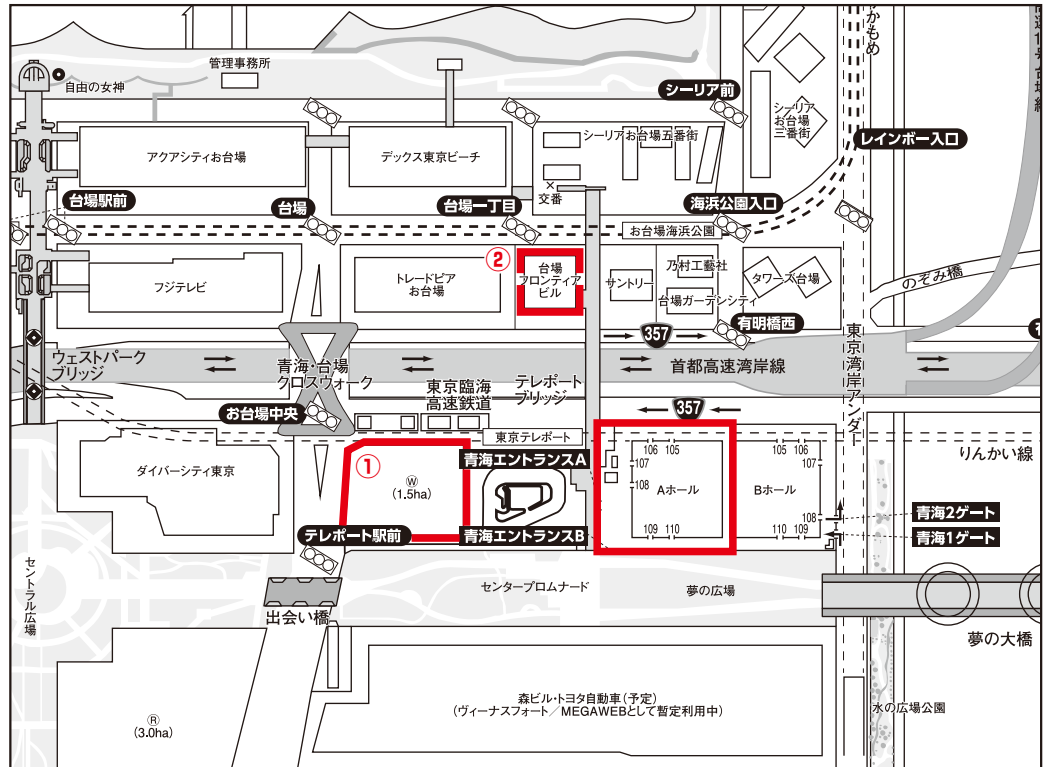

駐車場名	台数	営業時間	料金	高さ制限
①青海北臨時駐車場	366台	24時間	普通車：150円／30分 700円／2時間	2.5m
②タイムズ台場 フロンティア	約113台	7:00～22:00	400円／30分	2.3m

- ※ 東京ビッグサイトが運営する駐車場ではありません。
- ※ 他ホールのイベントの開催状況や東京オリンピックに向けた工事の影響により、駐車場のスペースや営業時間に変更が生じることがあります。
- ※ 東京ビッグサイトの周辺道路および駐車場は混雑が見込まれますので予めご了承ください。

1. 展示会概要

DIET&BEAUTY FAIR
ANTI-AGEING JAPAN
SPA&WELLNESS JAPAN

1-3 会場案内

青海展示棟
館内マップ

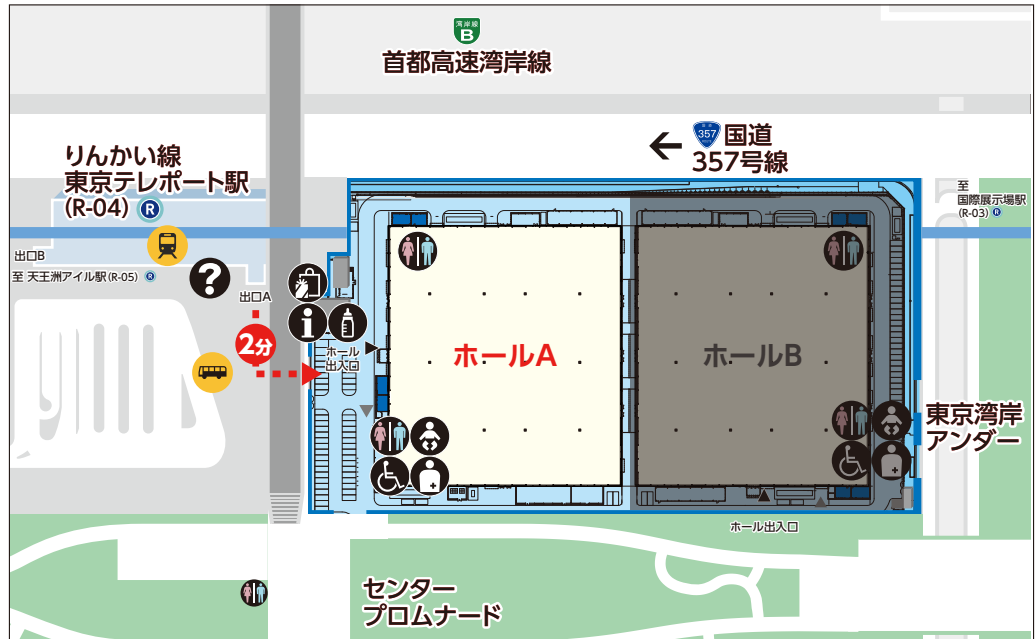

コインロッカー

【ゆりかもめ】お台場海浜公園駅内改札内・外
(小型サイズ¥300/1日、中型サイズ¥400/1日)
【りんかい線】東京テレポート駅改札内・外
(小型サイズ¥300/1日、中型サイズ¥400/1日、大型サイズ¥600/1日)
・1日とは始発から終電までの使用をさします
・お支払いは現金のみとなっております

コピー／ファックス

取り扱いについては下記の通りとなります。

取扱場所	コピー (白黒)	コピー (カラー)	FAX (国内)	FAX (外国)
ビジター&ビジネスセンター	○	○	○	○

ATM (現金自動預払機)

東京テレポート駅構内に、みずほ銀行とセブンイレブン銀行のATM (現金自動預払機) がございます。

売店

場所	店舗名	内容	基本営業時間
青海展示棟 敷地内	ビジター&ビジネスセンター	コピー・FAX/出力/レンタルPC/スペース/名刺作成/荷物預かり	9:00~18:00
東京テレポート店	NEWDAYS(ニューデイズ)	文房具/食品/雑貨/収納代行	7:00~22:00
台場フロンティア店	FamilyMart	コピー・FAX/宅配便/文房具/食品/雑貨	7:30~22:00
お台場海浜公園前店	LAWSON	コピー・FAX/ゆうパック/文房具/食品/雑貨	24時間
ダイバーシティ東京プラザ店	セブンイレブン	コピー・FAX/宅配便/文具類/食品/雑貨	24時間

1. 展示会概要

DIET&BEAUTY FAIR
ANTI-AGEING JAPAN
SPA&WELLNESS JAPAN

1-4 全体スケジュール

時	9月11日(土)	9月12日(日)	9月13日(月)	9月14日(火)	9月15日(水)	時	
7						7	
8		8:00~20:00 出展社搬入・装飾	8:00~10:00 出展社入館			8	
9		パッケージブース の引渡し 9:00~ ※車両の館内 乗り入れは16時まで	※車両進入はできません 出展社バッジ	9:00~10:00 出展社入館 ※車両進入はできません 出展社バッジ	9:00~10:00 出展社入館 ※車両進入はできません 出展社バッジ	9	
10						10	
11							11
12				10:00~17:00 会期1日目	10:00~17:00 会期2日目	10:00~17:00 会期3日目	12
13			出展社バッジ	出展社バッジ	出展社バッジ	13	
14						14	
15	川口屋のみ 基礎工事	作業者シール				15	
16						16	
17			17:00~18:00 出展社退館 出展社バッジ	17:00~18:00 出展社退館 出展社バッジ	17:00~18:00 手運び、台車等による 搬出作業	17	
18					18:00~20:00 会場内車両進入開始 搬出・撤去作業	18	
19	18:00~ 出展社施工		18:00~21:00 残業 (無料・要申請)	18:00~21:00 残業 (無料・要申請)	出展社バッジ 作業者シール	19	
20	※車両の館内乗り入れ可能 作業者シール	20:00~22:00 残業 (無料・要申請)				20	
21			21:00~22:00 残業 (有料: ¥11,000/h ~)	21:00~22:00 残業 (有料: ¥11,000/h ~)		21	
22		22:00~ 残業 (有料: ¥11,000/h 要申請)				22	

規定内無料作業時間

規定外有料作業時間(1万円/h)

- 上記作業時間以外の作業を希望する場合には、事前に「時間外作業届」をAホール主催者事務局に提出してください。主催者が許可した場合に限り、時間外作業が可能となります。
- 展示物の損傷や消失を避ける為に、出展社立会いの上で展示物の開梱・再梱包を行い、運送業者に分かるようにハッキリと荷印を付けておくことをお勧めします。
- 事務局は準備から撤去までの全期間を通じ、警備会社と契約して会場の管理にあたりますが、展示物の損害、紛失、盗難などに関する責任は一切負いません。各展示品は出展社の責任において管理していただきますようお願いいたします。

2-1 搬入出概要

主催事務局の設置

展示会主催事務局は、会期直前まではインフォーマ マーケッツ ジャパン (株) のオフィス内に、また展示会の搬入から会期中、搬出までは青海展示等 A ホール主催者事務室に移動し、展示会の全般的な運営・管理、案内などの業務を行います。

● 主催事務局直通電話

～9月11日(土) インフォーマ マーケッツ ジャパン (株) 内 TEL.03-5296-1013

9月12日(日)～9月15日(水) 会場内事務局

搬入出日時

	日付	時間	作業
施工	9月11日(土)	18:00～	出展社施工・装飾
搬入	9月12日(日)	8:00～20:00	出展社搬入・装飾
搬出	9月15日(水)	17:00～20:00	出展社撤去作業

バッジの着用

展示会への入場は、いかなる時間においてもバッジの着用が必要です。

作業員バッジ (シール)

施工・搬入・搬出期間中に展示会場内で作業する方(装飾業者、運送業者を含む)は、必ず作業員シールを着用してください。

入場者を把握するために、事前に作業員名簿のご提出をお願いします。

ご提出後に作業員バッジ(シール)を人数分配いたします。

※ご提出方法は、出展社専用ページよりご確認ください。

出展社バッジ

会期中は、出展社バッジを必ず着用してください。入場管理システムを導入しているため、出展社バッジの発行が必要となります。発行は、出展社専用ページより8月上旬より可能です。

※当日会場での発行は時間がかかります。事前に発行しご持参ください。

作業員
CONTRACTOR

(イメージ)



(イメージ)

◎搬入日および搬出日に展示会場へ入館する際は、「作業員バッジ(シール)」を必ず着用ください。バッジの着用が無い方の入館はできません。

◎佐川急便、ヤマト運輸等の宅配/運送業者による展示物の輸送に関しては、「車両待機場場入門証」および「作業員バッジ(シール)」は必要ありません。

その他の運送業者(赤帽、カーゴ便などのチャーター便)を利用する輸送に関しては、「車両待機場場入門証」および「作業員バッジ(シール)」が必要です。

搬入・搬出スケジュール
及び注意事項

施工日 9月11日(土) 18:00～ ※製品搬入はできません。

① 宅配便等で荷物を送る場合、車両搬入の場合にはどちらも18:00以降に作業を開始していただけます。
クレーン車、ユニック車など大型機械による搬入の場合は必ず事前に事務局までご連絡ください。

② 8小間以上の出展社については、施工時間を鑑みて16:00から時間を早めての作業が可能です。
必ず事前に事務局までご連絡ください。

搬入日 9月12日(日) 8:00～20:00

①パッケージ装飾やレンタル備品は、9月12日(日)の時点で各ブースに設置されています。

②開梱、梱包は自社小間内で行い、通路上または他社の迷惑となる場所での作業はご遠慮ください。

③ダンボールなど梱包資材は各小間内に保管してください。またはストックルーム(有料)に保管してください。必要な場合は施工事務局までお問い合わせください。

④会場には台車や清掃用具はありません。出展社各自でご用意ください。

⑤車両の館内進入は、事故防止のため警備員が誘導しますので、警備員の指示に従ってください。

⑥ 車両搬入の場合、荷物を降ろし終えた車両は、速やかに駐車場へ移動させてください。車両が館内に留まると、混雑を増長させるばかりでなく、作業を終えたときに他の車両に遮られ、スムーズに退館できない場合があります。

⑦ 9月12日(日)の16:00から会場清掃が始まりますので、同時刻前には全車両を駐車場へ移動させてください。17:00以降は台車または手運びによる搬入となります。

⑧会場内は混雑が予想されます。警備員または事務局の指示に従い、円滑な作業ができるよう皆様のご協力をお願い致します。

2-1 搬入出概要

搬入・搬出スケジュール
及び注意事項

会期中の搬入 9月13日(月) 8:00～10:00、9月14日(火)・9月15日(水) 9:00～10:00

- ①会期中の商品搬入は、開催時間前に手運び、または台車による搬入に限ります。
- ②開催時間中の搬入出は原則としてお断りします。やむを得ずカタログ、サンプル等の補充を目的として会場内に搬入する場合は、事務局までご連絡ください。
- ③会期中は館内への車両乗り入れ、車両の留め置きは一切できません。搬入を終えた車両は有料駐車場にご移動ください。

搬入・搬出スケジュール
及び注意事項

搬出日 9月15日(水) 17:00～20:00

- ①9月15日(水)の閉会(17:00)から18:00までの間、ガス、水道配管の撤去作業を行いますので、搬出車両の館内乗り入れは作業終了後の18:00以降となります。
- ②閉会直後から車両乗り入れ開始までの間(17:00～18:00)、手運びや台車による搬出は可能ですので、順次搬出を進めてください。
- ③車両の館内進入は事故防止のため警備員が誘導しますので、**車両待機場にて警備員の指示に従ってください。**
- ④閉会後は装飾撤去・商品搬出のため混雑が予想されます。貴重品の紛失や商品の破損などがないようご注意ください。
- ⑤定められた期間を超えて、出展品、装飾資材などを会場内に残しておいた場合は、事務局はこれを任意に処分します。

時間外作業申請

規定時間以外の作業を希望する場合は、事前に「時間外作業届」を主催者事務局にて申請してください。主催者が許可した場合に限り、時間外作業が可能です。時間外作業は有料(11,000円/1時間 税込)です。

出展社ストックスペース

展示物の梱包材等は、展示会場に設置される出展社ストックスペースにて保管が可能です。ただしストックスペース内における保管物の破損・紛失等に関して、事務局は責任を負いません。貴重品の管理と合わせて、ご利用に際し予めご了承ください。またこちらは共有となりますので、単独で広いスペースを確保することはご遠慮ください。

その他・注意事項

・搬入搬出日は、車両待機場、展示棟付近の混雑が予想されます。宅配便および有料駐車場やタクシーなどからの手運びでの搬入出もご検討ください。(※有料駐車場の料金は自己負担です。主催者は負担いたしませんので予めご了承ください。有料駐車場の詳細はP.5をご参照ください)

2-2 運送

車両での搬入出について

経路および待機場所のご案内は現在調整中のため待機場所が決定次第、後日詳細のご案内をいたします。搬入出時は後日配布します「車両待機場場入門証」の提示が必要となります。

車両での搬入出の流れ

直接、展示棟ゲートからは入場できません

1. 車両待機場にて警備員の指示に従い待機列にお並びいただきます。
2. 会場内へのご案内は、ホール内の混雑状況に鑑み、順次、警備員が案内を行います。

注意事項

- **通行可能車両は、最大4t車（特殊車両除く）までとなります。**
※4t車以上の搬入出車両を予定している場合は事前に事務局へ申請してください。
- 自社で搬入出を行わず、装飾・運送業者（赤帽、カーゴ便などのチャーター便など）へ委託される場合も同様の流れとなります。
- 路上での駐停車による搬入出は行わないでください。

宅配便等による搬入出

宅配便等で荷物を送る場合は、到着日時を指定し、出展社名・小間番号を明記して（記入例を参照）発送してください。荷物は出展社ブースまで宅配業者が運びますので、到着日には必ず出展社が直接受け取れるよう人員の手配をしてください。

〈事務局では出展社の荷物を受け取ることはできません〉

貴重品以外の運送をご利用の場合は下記の事項をお守りください。

搬入

- ・ 運送荷物には、必要に応じて出荷時より帰着時までの保険をかけてください。
- ・ 搬入・搬出日は運送会社と十分打ち合わせの上、周知させるようにしてください。
- ・ 万一に備え、宅配業者の連絡先を控えておくことを強くお勧めいたします。

記入例

〒135-0064 東京都江東区青海 1-2-33
東京ビッグサイト 青海展示棟 Aホール
[ダイエット&ビューティーフェア]
小間番号 ○○ - ○○ 「株式会社○○○○○○」宛
TEL. 090-0000-0000 (受取人の携帯番号をご記入ください)

JITBOX チャーター便
宅急便
貸切チャーター便
荷役

今回、出展物・装飾品の運搬につきましては、**宅急便、JITBOXチャーター便、貸切チャーター便**を用意しましたので、必要に応じてご利用ください。
詳細は、**出展社専用ページ**をご参照の上、お申込ください。

3-1 会場設備

【Aホール】

展示場面積	11,620㎡
天井高	9～10.8m
床仕上げ	コンクリート
床耐荷重	5t/㎡
アンカーボルト打設	可(但し、深さ60mm以内・16φ以下のもの)

【会場図】

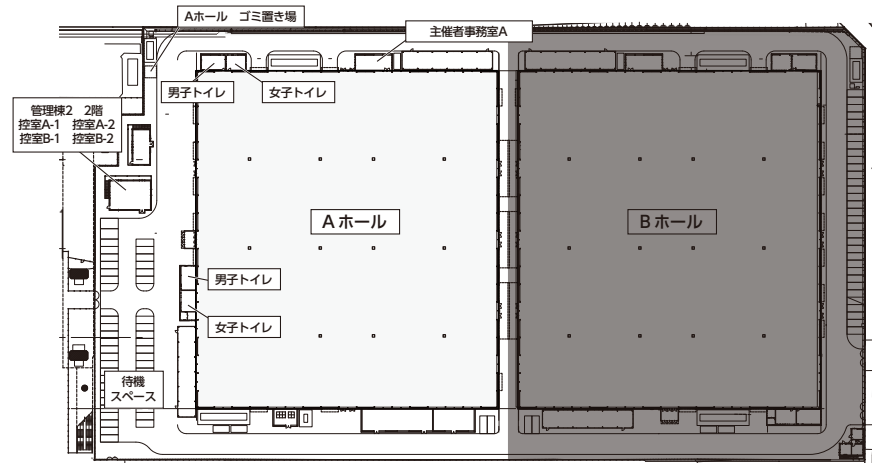

3-2 小間規格

基礎小間

- (1) 1小間は間口3.0m×奥行3.0m(芯々2.97×2.97)とし、これをシステムパネルで単列または複列に配列します。ただし事務局は、出展規模、展示場の状況等により変形小間の設置をする場合があります。
- (2) パネルの高さはバックパネル、袖パネルとも2.7mです。
- (3) 基礎小間は、原則として次のように施工します。
 - ・袖パネルを隣接する出展社との境界に設けます。ただし角小間の場合、通路に面した側はオープンになりパラペットがつきます。
 - ・照明、カーペット、展示台、電源コンセントは含まれていません。なお、カーペット(防災加工済のものに限る)、照明は規定により、全社ご用意ください。
 - ・追加備品でお申込みの場合は、別途お申込み願います。当日カーペットが敷布されていない場合は、事務局にて施工いたします。その場合1小間につき26,400円(税込)をご請求いたしますので予めご了承ください。

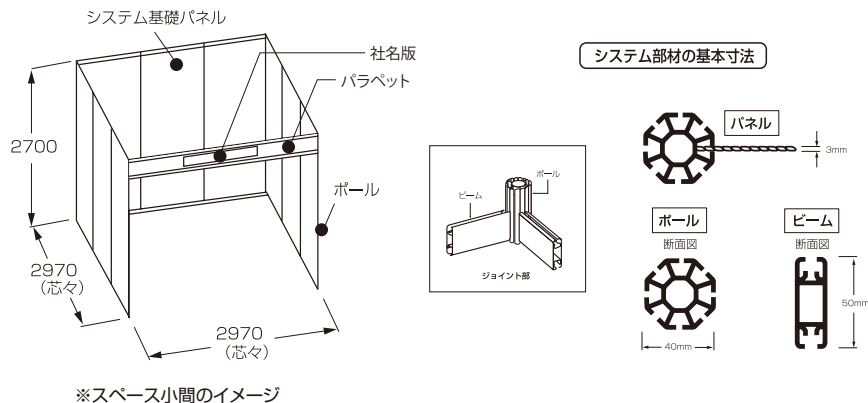

システムパネルについての注意

- ◎システムパネルに説明パネル等を取り付ける場合は、ベルクロテープ、両面テープ(紙製は不可)、セロハンテープ、システム専用パネルフック(オプション)の使用が可能です。紙製ガムテープの使用は禁止します。
- ◎システムパネル、ポール、ビームに釘打ちや切断などの加工はできませんので、装飾上、必要な場合は事前にご相談ください。破損の場合、実費請求させていただきます。また、ガス、水道などの穴あけは施工業者にて行いますので、事前に(株)川口屋までご連絡ください。

3-2 小間規格

島小間（スペース渡し）

①区画を白線で表示し、スペース渡しとなります。したがってパネル等は一切つきませんので、装飾はすべて出展社に任せられます。

※**図面（A3サイズ）を必ずご提出ください。**

Form：定型フォームはございません。

A3サイズの図面（平面・立面）をPDFファイルにてご提出ください。

提出期限：7月21日（水）

島小間および2.7mを超える装飾を行う場合は、事務局にて施工が許可となるか否かの判断をいたします。許可印の無いブースは施工できません。尚、隣接小間のある出展社で装飾物および展示物の高さが2.7mを超える場合には、隣接小間側から見た図面も添付してください。

隣接小間との関係において事務局が不適切と判断した場合、また来場者に混乱をきたすと判断した場合は、例えば本マニュアルの装飾規定に準じている場合でも、装飾物の高さおよびデザインの変更を指示する場合があります。

②スペース小間に関する計画書、図面、デザイン計画書を展示場（東京ビッグサイト）の規則、規定に従い作成し施工事務局に事前に提出してください。

お問い合わせ

(株) 川口屋（平日 10:00～18:00）

担当：岩切・片平・石井・宮内

〒103-0022 東京都中央区日本橋室町4-2-12

TEL: 03-3270-0928 FAX: 03-3270-0584 E-mail: db-expo@kawaguchiya.com

3-3 パッケージ小間装飾

パッケージ小間

「パッケージ小間」で申し込まれた小間については、以下のものがあらかじめ用意されています。

ブース装飾プラン例（オプション）

※ブース装飾プランを申し込まれた出展社様については、タイプ別に下記のものがあらかじめ用意されています。

Aタイプ装飾 77,000円（税込）

料金に含まれるもの

カーペット、スポットライト4灯、パラペット・社名板、展示台×1、コンセント（900W まで使用可）×1、1kwまでの電気幹線工事、電気使用料、毎日の小間清掃

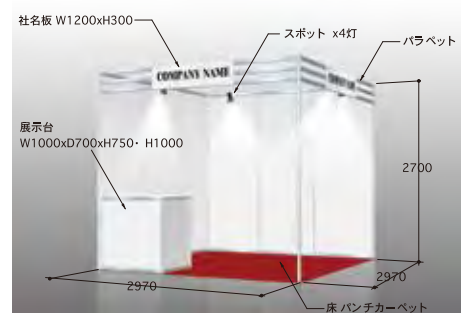

Bタイプ装飾 137,500円（税込）

料金に含まれるもの

カーペット、スポットライト8灯、パラペット・社名板、展示台×4、コンセント（900W まで使用可）×1、1kwまでの電気幹線工事、電気使用料、毎日の小間清掃

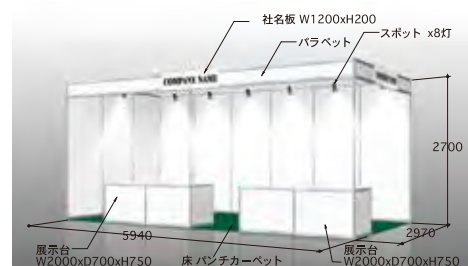

※その他、「商談対応型」「試飲・試食対応型」など様々なバージョンがあります。

※使用する電気容量が規定を超える場合には幹線工事と電気使用量に超過分の費用が発生します。

※社名板は角小間の場合でも1枚となります。追加をご希望の場合は別冊「備品カタログ」をご参照の上お申込みください。

※スポットライトからアームスポットへの変更はできません。別途、オプションでアームスポットライトをお申込みください。

※2小間以上の場合は、3mごとにポールが入ります。

※パッケージブースのお引渡しは9月12日（日）9:00～になります。

小間タイプに関係なくレンタルを注文できます。ご希望の場合は別冊の「備品カタログ」をご参照の上、**7月21日（水）**までにお申込みください。

レンタル備品
展示パネル
各種サービス

3-4 装飾規定

高さ制限

- ①いかなる場合も各出展社間の間仕切りの枠外にはみ出ることを禁止します。また、通路には施設や標示などを設けないでください。
- ②通路は緊急時の避難通路となります。消防署の指導により、展示物や台、カタログスタンドなどが通路にはみ出さないようにしてください。
- ③電源・ケーブル・給排水の配管等が一部、ブース内または周辺通路を通ることがありますので予めご了承ください。

隣接小間の関係において主催者が不適切と判断した場合、また来場者に混乱をきたすと判断した場合は、規定範囲内であっても主催者が装飾物の高さ及びデザインの変更をその出展社に指示する権限を所有します。

展示物、陳列設備、装飾、標示の高さの制限は以下の通りです。ただし、隣および背中合わせに他社の小間がある場合、他社との境界線(間仕切りパネル)から1m以上離れた位置から許可されます。

高さ制限 ・1小間～3小間…3.6m以内 ・4小間以上…4m以内
※低天井部は3.6mまでとなります。

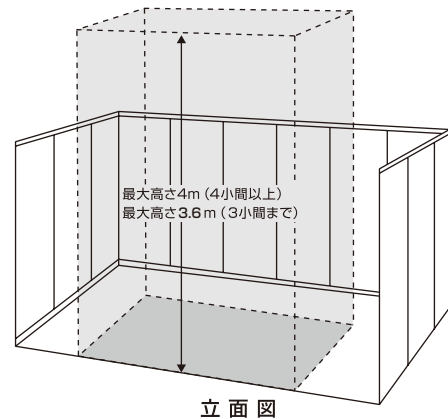
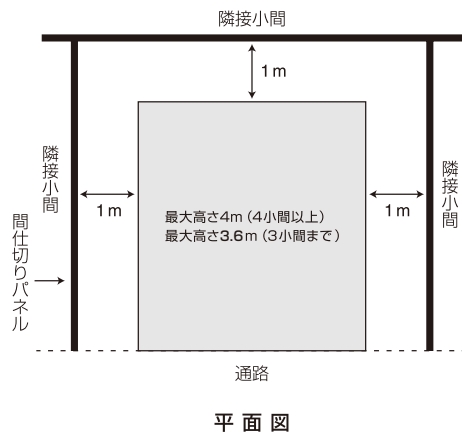

壁面規制

- ①通路に面した小間で向かい側に他出展社がある場合、通路に面した壁面の一辺の長さ(幅)は1/2以内とし、残り1/2は見通しのさく構造としてください。
 - ・壁面の通路側(外側)に照明器具を設置する場合は、壁面に密着した照明器具(アームスポットライトは含まれません)を使用し、床面から2.7m以上の位置に設置してください。但し主催者が安全上問題があると判断した際は、変更を要請する場合があります。
 - ②小間の四面を囲む場合は出入口を2ヶ所以上設け、避難口誘導灯または誘導標識を設ける必要があります。
 - ③高さ3m×幅(または奥行)3mを超える装飾物および展示物を設置する場合、所轄消防署の指導により補助散水栓および無線式感知器(有料)が必要となる場合があります。
 - ④照明器具類、看板類、旗、その他装飾物および展示物の通路側への突出は禁止します。また、自社小間以外の共用通路部分へカーペットを敷くことも禁止します。例外として、通路面に面した自社小間の壁面にポスターや写真等、厚さ1cm未満であれば、装飾・展示可能とします。
- ※上記ルールに沿った装飾を行っていただく場合でも、隣接する出展社への影響を考慮し、デザインの変更をお願いする場合があります。
最終的な判断は装飾図面を受領後、消防法および隣接する出展社への影響を判断の上、主催者が行います。

天井構造および2階建構造の制限

- 天井構造、2階建構造は自動火災報知設備の感知障害および散水障害となるために制限されており、原則として認められておりません。ただし、天井または屋根による遮光、遮音、断熱または防塵等の措置を講じなければ展示物の持つ機能が生かされない、または低下する等、展示目的が果たされない場合は(株)川口屋までご相談ください。
- ※天井構造または2階建構造の施工を行う場合は、事前に設計図面(平面図および立面図)および天井構造の詳細(面積、材質、理由)を必ず提出してください。
 - ※天井構造の短辺が1.2m以下、もしくは、開放率70%以上の材料を使用する場合、天井構造には該当しません。
 - ※煙感知器、消火器等を設置していただく場合がありますのであらかじめご了承ください。(有料)
 - ※コンテナを設置する場合も天井構造にあたりますので必ず図面およびパースを提出してください。

3-4 装飾規定

バルーンの設定について

自社小間上部にバルーンの設定を希望する出展社は、消防法及び隣接出展社との調節が必要なため、**提出書類A-1「装飾・施工届」**並びにサイズ、設置位置、設置高の詳細を記した図面を**7月21日(水)**までに**(株)川口屋**へご提出ください。
事務局の許可がない場合には、バルーンの設定はできません。

会場施設への直接工作の禁止について

誘導灯および誘導標識の視認障害並びに自動火災報知設備の感知障害とならないものとします。また、バナーにあっては防災物品又は難燃以上の性能を有する建築材料等を使用してください。

以下の作業は禁止しています。

- ①壁面パネルおよび壁への穴あけ・釘の打ち付け・ペイント(壁面パネルおよび壁への装飾はマジックテープ、両面テープ等をご使用ください。装飾用資材は有料にて(株)川口屋で提供させて頂いております)
- ②会場施設(床・天井・梁・壁・扉・可動間仕切・サッシ・ガラス・ダクト・吸込口・吹出口・配管・配線類・照明器具・盤類等)への以下の直接工作
 - ・ハツリ、掘削、ガス溶断
 - ・コンクリート釘または、ドライピット釘等の打ち込み
 - ・ペンキ等、塗料の直接塗装
 - ・接着剤を塗布した貼付
 - ・指定(メッシュ入り弱接着剤)以外の両面テープの使用
 - ・カッターナイフを直接あてた作業
 - ・看板等の支持物としての利用
 - ・展示ホールの施設・設備を破損、汚損する恐れのある装飾材料・設備の使用および作業

装飾物の転倒・落下・移動に対する予防措置

小間造作および装飾は、転倒・落下・移動等しないように確実に固定、取り付けをしてください。

緊急時の避難通路

通路は緊急時の避難通路となります。消防署の指導により展示物や台、カタログスタンドなどが通路にはみだして、避難の妨げとならないように注意してください。
ブースのサイズ・デザインに応じ、避難障害とならないように、出入口を2ヶ所以上設けてください。

ライト装飾について

ルーフビーム等のライト装飾に関しては、他の出展社の展示を妨げることのないようにご注意ください。その際はネオンライトの使用は禁止となっております。カーテン等と接触しないよう施工してください。

光力の強い機器の使用について

光力の強い機器を使用する場合は、周辺の出展社や往来する来場者への影響を考慮し、下記のような対策を講じてください。問題が確認された場合は、改善や設置位置の変更や撤去を要求する場合がございます。

対策(例)

- ・設置位置の調整
- ・間仕切りをする
- ・常に照射しない

※光力の強い機器を使用する場合は必ず施工事務局へご相談ください。

※小間外の通路や他社小間へ向けて照射することはできません。

3-4 装飾規定

装飾資材について

50人以上を収容する事業所建造物などは、法令・条例などにより、一定基準の防火管理と設備が決められています。装飾工事中もしくは開催期間中に消防署員の立入検査が行われますので下記の項目について万全を期してください。

また、消防署の査察による改善命令が出された場合はただちに是正していただきます。是正されない場合は、告発、代執行等が行われることがあります。

屋内消火栓および火災報知用の押しボタンなどを装飾物によって遮らないでください。また、その付近には、使用の際に障害となる陳列、工作物、その他の物品を置かないでください。

会場内での喫煙は搬入出日、会期中とも禁止です。

(1) カーテン・布等を装飾物として使用する場合は、必ず工場加工した防火性があるものを使用し、防火表示(防火ラベル)を付けてください。

※防火ラベルが無いものは、消防法により撤去していただきます。

(2) 装飾資材等について

展示会場においては、法令・条例等により下記の通り一定基準の防火処理と設備が決められています。

防火処理が必要な装飾資材の具体例

- ① ベニヤ・プリントベニヤ等の壁面や什器になる合板(厚さに関係なくすべての合板)
- ② 壁面を覆う布(商品である布も含む)
- ③ カーテン(布製のアコーディオンドア・のれんなど含む)
- ④ ダンボール等の紙製品
- ⑤ 床面に敷く布・カーペット
- ⑥ 布等(装飾に使用する布地、仕切り用の幕、白布など)

上記のものを、装飾の一部として使用する場合はあらかじめ、防火処理を施してある素材(防火ラベルが貼付されているもの)を使用するかまたは、浸漬加工による防火処理を行ってください。

※特定の素材に防火処理加工を希望する場合は、**(株)川口屋**にご相談ください。

防火処理が不可能な装飾資材

発泡スチロール・ウレタン・アセテート等は防火加工ができないため、装飾資材として使用することはできません。また、アクリル・プラスチック、ダンボール等は防火性能を与えることが非常に困難です。極力使用を避けるようお願いいたします。

不明点がありましたら、**(株)川口屋**までお問い合わせください。

防火ラベルの見本(多数種類があり、適用外のラベルもありますのでご注意ください。)

防火ラベルは、防火対象物品ごとに縫いつけ、貼り付けをしてください。また、見やすい位置に表示してください。

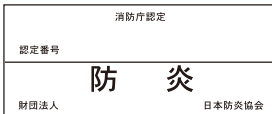
防火ラベルの見本(多数種類があり、適用外のラベルもありますのでご注意ください。)	
防火ラベルは、防火対象物品ごとに縫いつけ、貼り付けをしてください。また、見やすい位置に表示してください。	
防火カーペット 	防火合板およびカーテン・布類 
<small>※施工期間および会期中に消防署による査察が行われます。 防火表示のない対象物品は撤去を命じられる場合がありますので、出展者および工事関係者の方々のご協力をお願いします。</small>	

養生について

施設を毀損・汚損、または漏水する恐れのある場合は、予め養生をしてください。

特に溶接作業を行う場合は、必ず工事用シートにより養生を行ってください。

3-4 装飾規定

床面工事について

床面工事（アンカーボルト）に関する申請は、事務局が一括して行います。作業希望社は**提出書類A-1「装飾・施工届」**を**7月21日（水）**までに**（株）川口屋**へご提出ください。ただし、アトリウム内はアンカーボルトの使用は禁止されています。展示会終了後、アンカーボルトはサンダーなどで切断し、床面に突起物が残らないようにしてください。また、ハンマーでの打ち込み、ガス溶接は禁止します。
※アンカーボルトは1本につき1,650円（税込）の床面復旧協力費が必要です。また、事前申請がなく当日打設された場合はアンカーボルト1本につき4,400円（税込）をご請求させていただきますので留意ください。

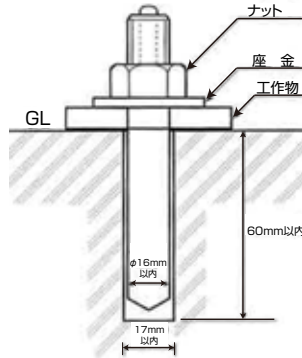

展示物重量制限

展示会場では、施設の構造上展示に際して次の制限があります。

①展示物の重量制限

- ・展示物単体重量を展示物の水平投影面積で割った数値が5t/m²を超える展示はできません。
- ・展示物単体重量を展示物の接地面積で割った数値が5t/m²を超える場合は養生を行ってください。
- ・展示物単体重量が50tを超える場合、当社との事前協議が必要になります。

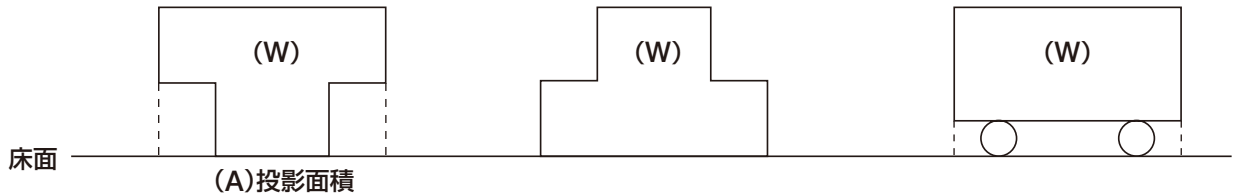

②柱及び壁面周りの床耐荷重制限

- ・柱面から2.9m×2.2mまで、外周壁から2.5mまでは350kg/m²以下の荷重としてください。
- ・吊上げクレーンのアウトリガーベースは設置しないでください。



図6. 床耐荷重350kg/m²の範囲

3-4 装飾規定

③ ピット・給排水桝およびその周辺部の制限

- ・ピット・給排水桝およびその周辺部（ピット端部から20cmまで）の範囲内で展示物の全重量を支えることや、ピット上で集中して荷重を受けることはできません。ただし、3t/m²以下の荷重は別とします。
 - ・ピット・給排水桝およびその周辺部に単体の総重量が3t以上の展示物等が載る場合は〔下図〕の要領で補強を行ってください。
- 事前に必ず**（株）川口屋**へ、小間内平面図、展示物の仕様書（重量・寸法がわかるもの）を提出の上、ご相談ください。
- 事前に図面の提出をされていない重量物の展示については、会期中撤去していただく場合がございますのでご了承ください。

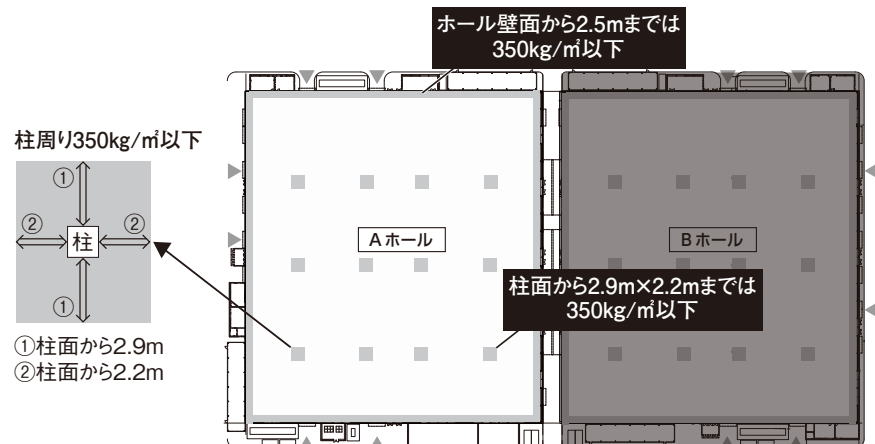
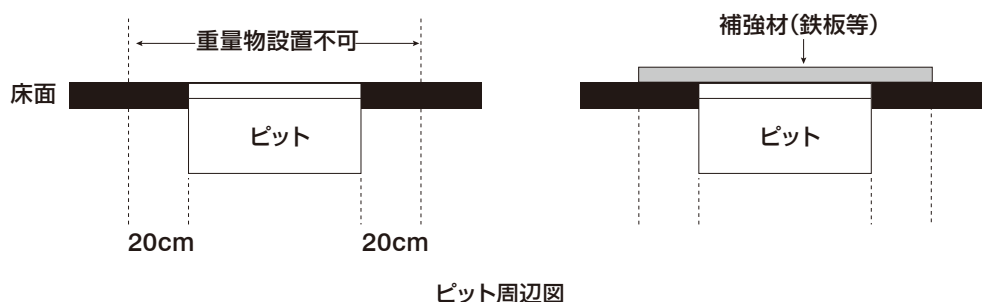

原状回復

出展社が会場に直接工作を施した場合および会場内施設を破損した場合、9月15日（水）20:00までに完全に原状に回復しなければなりません。回復が不十分または期間内に回復が行われなかったため事務局が代わってこれを実施したときは、その回復に要した費用は出展社に負担していただきます。

請求書の発行について

装飾に関するご請求は、会期終了後2週間程度を目途に（株）川口屋より発行させていただきます。

廃棄物について

搬出入、展示に際してでた梱包資材、サンプル等の廃棄物は各出展社にて処理していただきますようお願いいたします。廃棄物が放置されている場合には事務局にて処理し、処理費用を後日ご請求いたします。

その他

- ① 出展社によるピット内工事は禁止されています。
- ② コンコースの床、壁、柱などの設備に対する工作は禁止します。
- ③ 小間内の構造物は床からの自立構造にしてください。天井トラス、柱、壁などを利用した装飾は禁止されています。
- ④ 装飾物は側壁の前方に飛び出さないようにしてください。
- ⑤ ルーフビームが必要な場合、直径50mmの物で、スタンドの前面から後に向けて照射してください。

この規定が定めていない事項またはこの規定の条項について疑義が生じた場合は、主催者の決定に従うものとします。
また、本展示会の目的のために必要と判断される場合は出展社に通知し、この規定の改定、あるいは追補いたします。

装飾・施工についての詳細は下記までお問い合わせください。

お問い合わせ

（株）川口屋（平日 10:00～18:00）

担当：岩切・片平・石井・宮内

〒103-0022 東京都中央区日本橋室町4-2-12

TEL: 03-3270-0928 FAX: 03-3270-0584 E-mail: db-expo@kawaguchiya.com

3-5 電気 (電気工事)

当展示会では一次側電気工事 (電気供給幹線工事) 会社として**飯田電機工業 (株)** を指定しております。
スペース小間で申込みの場合は、飯田電機工業 (株) による一次幹線工事 (電気供給幹線工事) の申込みが必要となります。**提出書類 B-1「電気工事申込書」**に必要事項をご記入の上**7月21日 (水)**までに飯田電機工業 (株) へお申込みください。申込期限までにお申込みのない場合には、所要電力の計画に折り込めないため電力の供給が不可能になることがありますのでご注意ください。

また、二次側電気工事 (スポットライトの取付け等の小間内電気工事) は出展社独自の業者を選定することはできますが、飯田電機工業 (株) 以外を選定した場合は**提出書類 B-1「電気工事申込書」**の「小間内工事業者」に必要事項をご記入の上**7月21日 (水)**までに飯田電機工業 (株) に提出してください。
(株) 川口屋へスポットライト、コンセント等発注されている場合やパッケージ小間を申込みされている場合は、申請書の提出は不要です。この場合、パッケージ小間でなければ別途幹線工事費、電気使用料金は発生しますのでご注意ください。

電力方式

パッケージ小間への電力供給方式は100V単相50ヘルツです。これ以外の供給方式 (200V単相50ヘルツ、200V三相50ヘルツ) を希望される場合、およびスペース小間の出展社は**提出書類 B-1「電気工事申込書」**に必要事項をご記入の上**7月21日 (水)**までにお申込みください。

【異電圧について】

電圧およびサイクルは、100V・200V / 50Hz にて供給いたします。他の電圧をご利用の場合は変圧器が必要となります。この場合は消防条例の問題もありますので、事前にお問合わせください。

なお、変圧器のリースについては、別途お見積もりいたします。

電気供給時間

9月12日 (日) 13:00 (予定) ~
9月13日 (月) 8:00 ~ 18:00
9月14日 (火) 9:00 ~ 18:00
9月15日 (水) 9:00 ~ 17:30

※退館の際は必ず小間内のスイッチを切って、お帰りください。

※24時間送電を希望される場合 (冷蔵庫やFAXの利用をご予定される場合やPC上保存データが24時間通電でないと業務に支障がでる場合等) には、提出書類 B-1「電気工事申込書」にその旨をご記入の上お申込みください。

スペース小間の一次側
電気工事 (電気供給幹
線工事) 費

一次側電気工事 (電気供給幹線工事) 費はスペース小間の出展社のみ必要となります。

電気幹線工事費：1kW あたり ¥8,250 (税込)

電気使用料：1kW につき ¥2,750 (税込)

請求書は後日、飯田電機工業 (株) より直接出展社様に郵送いたします。

電気工事施工上の注意

- ① 電気工事を行うすべての作業者は、作業中、電気工事法に基づく電気工事士免状を携帯していなければ施工できません。
- ② 電気用品は、形式認証を受けたマーク入りのものを使用してください。
- ③ 蛍光灯、高圧水銀灯は、高出力 (コンデンサー付) を使用してください。
- ④ ネオン設備の利用は禁止します。
- ⑤ 小間内で電気供給を受けるすべての出展社は、自社の展示品ならびに、共通供給幹線を使用する隣接の小間の保護のため、漏電ブレーカーを使用してください。
- ⑥ 小間内の配線には、必ずケーブル (Fケーブル、キャプタイヤケーブル等) を使用してください。電線の接続は圧着端子等の適切な電気材料を使用すること。床面を露出するときは、電線保護材で保護し、つまづき、転倒防止のためスロープを設けてください。
- ⑦ 配電盤は、鉄またはプラスチック製の箱入りの物を使用し、その設置場所は点検保守が容易にできる場所に設置してください。
- ⑧ 照明、コンセント関係の配線は、1台が15A以上の機器は1回路ごとに、その他の場合は合計が15A以下ごとに1回路とし、分岐開閉器 (電灯分電盤) を設けてください。
- ⑨ 退場の際、必ず小間内の24時間通電に必要な回路以外はスイッチを切ってください。
- ⑩ 小間内の主幹開閉器一次側は事務局指定業者の工事区分となりますので、絶対にさわらないでください。
- ⑪ **白熱電灯、抵抗器、その他、熱を発する恐れのある機器は、可燃物と接触しないように設置してください。**
- ⑫ 施工にあたっては、特に火災または危険の防止、人体または財物の損傷その他の事故防止について、万全の注意を払ってください。

お申込み・お問合わせ先

飯田電機工業 (株) 担当：中村 聖 (サトル)
〒136-0082 東京都江東区新木場 1-8-21
TEL: 03-3521-3522 FAX: 03-3521-3699 E-mail: dsa-expo2021@iidae.co.jp

3-6 給排水・ガス・圧縮空気

給排水・ガス・圧縮空気

実演に給排水・ガスが必要な出展社は**提出書類B-2「給排水・ガス配管工事申込書」**にて**7月21日(水)**までに**スリーエス設備工業(株)**へお申し込みください。必ず必要量(水道は一日の使用量、ガスは一時あたりの使用量)を明記し、小間内の取付位置をご記入ください。記入が難しい場合は、別途小間図を添付してください。

◎給排水

給排水幹線工事として塩化ビニールパイプで小間袖まで配管します。小間内の配管は、別途料金がかかります。給水の水压は、0.2MPa以上です。これ以外の水压を必要とする場合は、単分岐配管工事や加圧機設置工事が別途必要です。

○給排水パイプ径：13mmφ、20mmφ

その他の口径は(株)スリーエス設備工業にご相談ください。

○排水パイプ径：40mmφまたは50mmφ

○料 金：工事1ヵ所につき 66,000円(税込)
会期中の保守料金 5,500円(税込)
水道使用料金 990円/㎡(税込)

◎ガス

提出書類B-2「給排水・ガス配管工事申込書」にご記入の上、工事図面、使用機器のカタログを添えて**7月21日(水)**までに**スリーエス設備工業(株)**へお申し込みください。工事の料金は提出された図面によりお見積いたします。なお、ガス配管工事は原則として東京消防庁認可を得た上、供給いたします。参観者及び建物などの他のものに火災あるいは危険の発生を予想される場合は供給を中止します。使用料金：未定(見積時にお知らせいたします)。

◎圧縮空気

圧縮空気幹線工事として耐圧ホースで小間袖まで配管します。圧縮空気の圧力は0.7MPaです。それ以上の圧力を必要とする場合は、別途工事が必要です。アフタークーラーやドライ装置など出展社で準備してください。

工事希望社が少ない場合はコンプレッサーリース対応とさせていただきます。(コンプレッサーの電源及び使用料は出展社様の御負担となります)

○配管の口径：1/2"、3/8"、1/4"

その他の口径はスリーエス設備工業(株)にご相談ください。

○料 金：工事1ヵ所につき 77,000円(税込)
会期中の保守料金 5,500円(税込)

※規定時間(9:00~18:30 最終日17:30)以外については別途保守料金がかかります。

(注) 期日までにお申し込みがありませんと、配管工事ができませんのでご注意ください。また出展社が自社でコンプレッサーを持ち込まれる場合は極力、防音・消音タイプのものをご使用ください。その際は必ず消火器を設置し、**提出書類B-3「圧縮空気工事申込書」**を**7月21日(水)**までに**スリーエス設備工業(株)**へ提出してください。工事料金は工事終了後、スリーエス設備工業(株)より直接請求いたします。料金は工事内容により異なりますのでお問い合わせください。

お申込み・お問合わせ先

スリーエス設備工業(株) 担当：奥村・関本

〒114-0023 東京都北区滝野川2-15-4

TEL: 03-5907-2100 FAX: 03-5907-2500 E-mail: info@sss-setubi.jp

新型コロナウイルス感染予防の対策のため、内容に変更が生じますことを、あらかじめご了承くださいませようをお願いいたします。

来場者への試飲・試食提供を行う場合、下記の注意事項を守り、安全・衛生の確保に努めてください。

- ① 試飲・試食提供を行う場合は、保健所への事前申請が必要となりますので**提出書類B-4「試飲・試食届」**を**7月21日(水)**までに**(株)川口屋**へ提出してください。届出がない場合は来場者への試飲・試食の提供ができませんのでご注意ください。
- ② 食器は原則として紙・プラスチック等の使い捨て容器をご使用ください。
- ③ 試飲・試食品の現場での調理行為は控えてください。
- ④ 商品を切り分けたり、調理が必要なものを提供する場合には、小間内に下記の設備等を設置するか、会場内の**共同シンク(後日ご案内)**を必ずご利用ください。
 - ◎流し…… 給排水完備で45cm×36cm以上
 - ◎手洗い…… 給排水完備で36cm×28cm以上
 - ◎消毒措置… 逆性石けん液など、手指の消毒液が入っていること。
 使用に便利であることが必要です。詳細は下記、江東区保健所にお問い合わせください。
- ⑤ 会期中に所轄の江東区保健所の査察が行われます。衛生的に配慮されていない提供方法や、設備の不備があると認められた場合、出展社に対し事務局では必要な措置をとるよう要求します。対応のない場合は試飲・試食を中止していただくこともあります。
- ⑥ 保健所発行・販売許可の取得が必要な品目について
展示会場にて、下記の製品(商品)を販売する際には、事務局に提出する「試飲・試食届」以外に、保健所にて販売許可の取得が必要となりますのでご注意ください。
 - (1) 乳類販売業
牛乳、山羊乳、乳飲料、クリームなど
 - (2) 魚介類販売業
鮮魚介類(冷凍・包装品も含む)
 - (3) 食肉販売業
食肉類(冷凍・包装品も含む)
 - (4) 食料品等販売業
にぎりめし、赤飯、すし、サンドイッチ、煮豆、納豆、豆腐、ゆで麺類、佃煮、つけ物(梅干も含む)、味噌、塩辛、くん製品、バター、チーズ、発酵乳、乳酸菌飲料、食肉製品、魚肉ねり製品、ゆでだこ、たらこ、すじこ、いくら等(缶詰食品、ビン詰食品は除く)
 ※包装品も許可取得が必要となります。

貴社の製品が、上記の品目に該当するか否か定かでない場合は、事前に江東区保健所にお問い合わせすることをお勧めします。

■以下の事項についてもご注意ください。

- ・提供物は可能な限り個包装にすることを推奨します。
- ・個包装で提供できない場合は、使い捨て容器を使用するようにしてください。
- ・提供者は、手洗い、消毒、マスク、フェイスシールドや手袋の着用をするなど感染防止に努めてください。
- ・取分けや配膳などは、共同シンクを利用するなど手洗い設備のある場所で必ず作業してください。

お問い合わせ先

江東区保健所：生活衛生課

〒135-0016 東京都江東区東陽2-1-1

TEL: 03-3647-5882 FAX: 03-3615-7171 ※FAX番号にご注意ください。

①東京都火災予防条例により、小間内での次の行為は禁止されています。

- (1) 喫煙
- (2) 来場者への浮遊する風船の配布
- (3) 裸火（気体、液体、固体燃料を使用し、炎、火花を発生させるもの、または器具の発熱部が灼熱して見えるものなどがこれにあたります）
- (4) 危険物の持ち込み（ガソリンなどの引火性液体、酸化性固体・液体など消防法別表に掲げる危険物、火災予防条例第7に掲げる可燃物、マッチ、火薬類、高圧ガス）

裸火・危険物の例



- ・第一石油類：マニキュアの除光液、ヘアスプレー
 - ・第二石油類：フレグランスオイル
 - ・動植物油類：食用油、液状の油類化粧品（オリーブオイル、ココナッツオイル、椿油等）
 - ・可燃性ガスに該当する恐れがあるもの：水素ボンベ等
 - ・貯蔵した水素を持ち込むもの（ガスボンベや、水素吸蔵合金）：カートリッジボンベ、燃料電池車、水素貯蔵タンク等
 - ・その他：アロマキャンドル、ロウソク、シアバター、オイル入り化粧品等
- ※主に可燃性固体類に該当の恐れのあるもの。

- ・アルコール類：アルコール濃度60%以上の消毒用アルコール、酒類

以下の条件に該当する場合、禁止行為の解除申請の対象外となり、消火器の設置ならびに消防査察へのお立会いの対象外となります。

■500ml以下の容器に収納されていること。

■容器に容量、成分等が記載されていること。

※詰め替え用のボトルを展示ホールに持ち込む場合は、申請が必要となりますのでご注意ください。

※申請をしていない消毒用アルコールは、消防署より使用禁止を命じられる場合がございますので、必ず事前に申請してください。

②禁止行為の解除申請について

出展物実演のために、やむを得ない必要最小限度のものに限り、所轄の深川消防署に禁止行為の解除申請書を提出し、承認を受けた後に会場への持ち込み・調理・実演が可能になります。

禁止行為の解除申請は、提出書類A-2「禁止行為解除申請書」を7月21日（水）までに（株）川口屋まで提出してください。また消防署提出用として、小間内図面（レイアウトや設備内容のわかるもの）、使用する調理機器のカタログ2部、油類（サラダ油など）がある場合は、そのMSDSや成分表1部を添付してください。ご不明な点は（株）川口屋にお問い合わせください。

重要!

「禁止行為の解除申請」をされた出展社は、搬入日（9月12日（日））に出展者立会いのもとで消防署の現場確認を受ける必要があります。

消防署の査察（午後予定）までに、禁止行為解除の対象製品の陳列など準備を完了させてください。出展者立会いの確認ができない場合、消防署は禁止行為の解除を承認しませんのでご注意ください。立会い時間は（株）川口屋より追ってご連絡いたします。

※適切な流れをふまずに展示が行われていた場合、消防および東京ビッグサイト安全管轄課から出展社に展示の中止・撤去を要請される場合があります。ご注意ください。

お問い合わせ先

深川消防署
〒135-0042 東京都江東区木場3-18-10
TEL: 03-3642-0119

6-1 レンタル備品

各種展示台から名刺受けまでさまざまな備品のレンタルを用意しております。別冊の「備品カタログ」を参考に、**7月21日(水)**までに必要に応じてお申し込みください。また、出展社専用ページの「各種申請フォーム」からもお申し込みください。

(注) 当日のキャンセルはできませんので、キャンセルの際は事前にお知らせください。

お申込み・お問合わせ

(株)川口屋 (平日 10:00～18:00)

担当：岩切・片平・石井・宮内

〒103-0022 東京都中央区日本橋室町4-2-12

TEL: 03-3270-0928 FAX: 03-3270-0584 E-mail: db-expo@kawaguchiya.com

6-2 広告

「DIET&BEAUTY」

「DIET&BEAUTY」9月号(8月16日発行)では、従来の展示会ガイドブックの機能を持たせた「展示会ガイド号」として、全出展社名や、見どころなどを掲載して一足早く読者にお伝えします。出稿をご希望の出展社は**提出書類C-5「DIET&BEAUTY 9月号広告申込書」**にて**7月26日(月)**までにお申し込みください。

体裁 / タブロイド判 24～32ページ

発行日 / 8月16日

料金表

スペース	サイズ(mm) 天地×左右	広告料金(税込)	
		カラー	白黒
全頁	350×245	770,000円	660,000円
全4段	140×245	440,000円	330,000円
半4段	140×120	220,000円	165,000円

お申込み・お問合わせ

インフォーマ マーケッツ ジャパン(株) 担当：上山

〒101-0044 東京都千代田区鍛冶町1-8-3 神田91ビル 2F

TEL: 03-5296-1013 FAX: 03-5296-1018 E-mail: db-jp@informa.com

6-3 通信回線、インターネット

東京ビッグサイトへの直接お申込みとなります。

詳細は東京ビッグサイトのホームページよりご確認ください。

<http://www.bigsight.jp>

トップページメニューにある「主催者の方へ」→「館内サービス」→「通信回線架設」をクリックして申込用紙をダウンロードしてください。

- ・お取り扱い：アナログ回線、INS64回線、光高速通信サービス、2次側サービス、他
- ・仮申込み受付は利用開始日から起算して4週間前までです。



お申込み・お問合わせ

(株)東京ビッグサイト通信回線サービス担当

TEL: 03-5530-1107 FAX: 03-5530-1106

E-mail : tsushin@tokyo-bigsight.co.jp

6-4 小間内清掃

小間内清掃は自社でご手配ください。小間内清掃をご希望される場合には **提出書類B-5「小間内清掃申込書」**にて**7月21日(水)**までにお申込みください。出展社専用ページ「各種申請フォーム」からもお申込みできます。

※パッケージ小間には、毎日の小間内清掃が含まれておりますのでご手配いただく必要はございません。

お申込み・お問い合わせ

(株)川口屋 (平日 10:00～18:00)

担当：岩切・片平・石井・宮内

〒103-0022 東京都中央区日本橋室町4-2-12

TEL: 03-3270-0928 FAX: 03-3270-0584 E-mail: db-expo@kawaguchiya.com

6-5 人材サービス

パンフレットの配布、商品の試食、ブースでの接客・対応などのスタッフをご希望の出展社は**提出書類B-6「人材サービス申込書」**で**8月13日(金)**までにFAXにてお申込みください。

人材サービス料金表

派遣スタッフの種類	料金/日	料金/半日(打合せ等)
①小間受付スタッフ	12,800円	—
②コンパニオン	22,000円～	11,000円～

※スタッフお申込時の容姿・条件等の選考は承れませんのでご了承ください。

※1日：8時間以内(内、休憩として1.5時間以上)。

※交通費、食事代、消費税が別途かかります。

料金のお知らせは、当日現金にてお支払いをお願いいたします。

キャンセル規定

①人選決定後～	50%
②会期一週間前～	70%
③前日～当日	100%

詳しくは下記までお問い合わせください。

お申込み・お問い合わせ

(有)ゆうせい

〒104-0041 東京都中央区新富2-3-16 ローズベイ新富町ビル3F

TEL: 03-3523-0612 FAX: 03-3523-0614

6-6 QRコードリーダーレンタル

本展示会では、QRコードによる来場者情報管理をしております。

出展社様のブースへ訪れた来場者のQRコードを読み取るだけで来場者の情報やアンケート情報を受け取ることができるサービスです。

ご希望される場合には、**提出書類B-8「QRコードリーダーレンタル申込書」**にて**8月16日(月)**までに
お申込みください。

【レンタルプラン】

タイプ① 個人情報のみを取得できるプラン	
貸出物	QRコードリーダー
提供データ	日時・個人情報（〒住所・社名・部署・役職・氏名・TEL・FAX・E-mail）
料金	基本料金44,000円（税込）/ QRコードリーダー1台 追加料金1台につき13,200円（税込）

タイプ② アンケート情報も同時に取得できるプラン	
貸出物	タブレット
提供データ	日時・個人情報（〒住所・社名・部署・役職・氏名・TEL・FAX・E-mail）・アンケート回答 ※1
料金	基本料金71,500円（税込）/ タブレット1台 追加料金1台につき22,000円（税込）

※1 アンケートの設問及び回答の選択肢等は、専用ページにて自由に設定いただけます。（設問数は20設問までです）
プランお申込後、登録専用ページのURLをご案内させていただきます

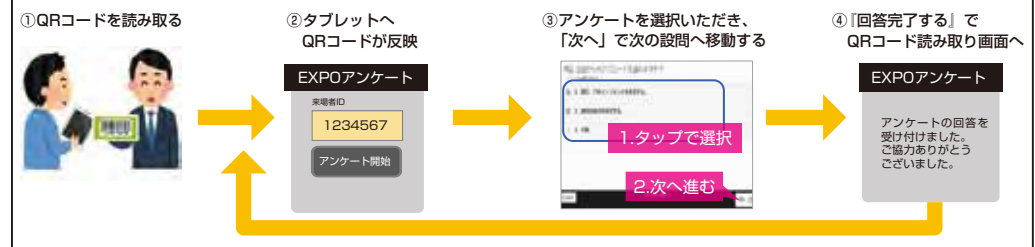

【提供データについて】

Microsoftエクセルファイルにて提供させていただきます。

データ納品日：9月17日（金）

詳しくは下記までお問い合わせください。

お申込み・お問い合わせ

(株) ジャンボ レンタル事務局

〒225-8501 神奈川県横浜市青葉区荏田町1474-4 ジャンボビル

TEL: 045-912-2686 E-mail: dietandbeauty@jmb.co.jp

6-7 宿泊

会期中の宿泊につきましては、**(株) 旅工房国際旅行セッション**をご紹介します。
8月27日(金)までに下記よりお申込みください。

宿泊ホテルのご案内

ご利用期間 9月12日(日)チェックイン～9月16日(木)5日間

東京ベイ有明ワシントンホテル

東京ビッグサイト 青海展示棟(りんかい線「東京テレポート駅」前)から徒歩約20分
最寄駅: ゆりかもめ「東京ビッグサイト駅」または「有明駅」から徒歩約3分
りんかい線「国際展示場駅」から徒歩約3分

URL: <https://washington-hotels.jp/ariake/>

※下記料金は、税金、サービス料込、すべて1泊1名あたりの料金です。

部屋タイプ シングル	9月12日(日)～9月16日(木)
朝食あり	9,820円
朝食なし	8,100円

ホテルトラスティ東京ベイサイド

東京ビッグサイト 青海展示棟(りんかい線「東京テレポート駅」前)から徒歩約10分
最寄駅: ゆりかもめ「東京ビッグサイト駅」から徒歩約5分
りんかい線「国際展示場駅」から徒歩約10分

URL <https://ct.rion.mobi/trusty.tokyobayside/>

※下記料金は、税金、サービス料込、すべて1泊1名あたりの料金です。

部屋タイプ シングル	9月12日(日)～9月16日(木)
朝食あり	8,300円 ※
朝食なし	6,720円

※2021年5月現在、月曜日と火曜日は、朝食会場をクローズしておりますので、素泊まりのみのご案内となります。再開時期は未定のため、提供開始時に改めてご連絡いたします。

キャンセルチャージ

宿泊日前日より起算して	取消・変更手数料
予約成立後～22日前	1,000円 ※取消の場合のみ(取扱手数料・ご予約1件につき)
21日前～8日前	10%
7日前～3日前	20%
2日前～前日	40%
当日および無連絡による不泊	ご旅行代金の全額(100%)

お申込み・お問い合わせ

(株)旅工房 国際旅行セッション ダイエット&ビューティーフェア2021 宿泊受付担当:村瀬継太
営業日・営業時間: 平日9:30～18:00(土・日・祝日休み)
〒170-6046 東京都豊島区東池袋3-3-1 サンシャイン60 46階
TEL: 03-5956-2003 FAX: 03-5960-7880
e-mail: keita.murase@tabikobo.com

7-1 遵守事項

出展物

- ①出展物は、当展示会の開催目的の趣旨にそった品目とします。
- ②事務局は、展示会の正常な運営に支障を生ずる恐れがあると認められるものについては、その展示、装飾に関して制限または禁止することがあります。
- ③次に該当するものは、出展を禁止します。
引火性・爆発性または放射性危険物、劇毒物、麻薬、工業所有権を侵害する商品、裸火（ただし消防署の許可を受けたものは除く）。
- ④犬、猫、小動物等、生体の持ち込み及び展示は禁止します。
- ⑤外国貨物を展示する場合、通関手続きをとり、国内貨物にした後、展示するようにしてください。特に会場内で消費または加工する展示物は、国内貨物でなければなりません。

保険の加入

- ①事務局は、最善の注意をもって会場の保安全管理にあたります。
- ②出展物の保護については、出展社各自が行ってください。また天災、その他不可抗力の原因により発生した事故（盗難、紛失、火災、損傷等）については、事務局はその損害の責任を負いません。
- ③出展社は出展物の輸送および展示期間中の保護については、必要に応じて各自で保険をかけるなどの適当な対策をとってください。
- ④出展社は、自社の責任において、盗難、火災、一般損害賠償、物損、人身傷害、第三者の損失、事故、自然災害、不可抗力に対する十分な保険に加入する必要があります。主催者は一切の責任を追いません。

事故防止および責任

- ①出展社は、出展物の搬入出、展示、実演、撤去などを通じて事故発生防止に努めてください。事務局はこれらの作業を通じ、必要と認めた場合、事故防止のための処置を命じ、その作業の制限または中止を求めることがあります。
- ②出展社にかかわる行為によって事故または損傷が発生したときは、当該出展社の責任となります。
- ③会場設備、小間の装飾および出展物などを破損した場合、理由の如何にかかわらず、当該出展社の責任となります。

禁止行為・危険物の持ち込み

【重要】危険物の持ち込みについて

機械の稼働やメンテナンスのためのオイル類、洗浄用アルコール等は「危険物」に該当し、持ち込みには別途消防署の許可が必要となります。アロマ用ろうそくなども「裸火」として通常持ち込み・実演は禁止されています。もしこれらを持ち込む必要がある場合は、必ず**7月21日(水)**までに**(株)川口屋**までご連絡ください。

【禁止行為の解除】

出展物実演のためやむを得ない必要最小限度のものに限り、所轄の消防署に禁止行為の解除申請書を提出し、承認を受けた後に会場への持ち込み・実演が可能になります。該当する出展社は**7月21日(水)**までに**提出書類A-2「禁止行為解除申請書」**を**(株)川口屋**までご提出ください。また消防署により許可された場合、会期前日に消防署による査察が行われますので、その際は必ず火元責任者が査察に立ち会う必要があります。

展示場において、以下の行為は禁止されています。

- ①喫煙
- ②裸火の使用
 - 裸火とは、気体、液体、固体燃料を使用する火気器具等で、炎、火花を発生させるもの、または発熱を外部に露出するものをいいます。
 - 電気を熱源とした器具で、発熱部が赤熱して見えるもの、（電気コンロ、電気ストーブ、電熱器など。ただし、発熱部が焼失、風道、庫内に面しているトースター、ホットプレート、ヘアドライヤー、オーブンなどは除く）および、外部に露出した発熱部に可燃物が触れた場合、着火するおそれのあるもの（表面温度約400℃以上）は、裸火に含まれます。
- ③石油液化ガス（LPガス）、高圧ガスの持ち込み
- ④危険物（ガソリン、灯油、サラダ油、アルコール、重油等）の持ち込み
- ⑤危険物品（指定可燃物、火薬類、マッチ、ローソク、流動パラフィン等）の持ち込み
- ⑥電気コンロ、カートリッジ式コンロ、ボンベの持ち込み
- ⑦悪臭・多量の煙を発生する機器・装置の持ち込み
- ⑧可燃性ガス（プロパン、アセチレン、水素等）

消防法により、展示会場内において次の行為は禁止されています。

- ◎喫煙所の標識がある場所以外での喫煙はできません。
- ◎危険物（油類・火薬類・裸火・大量のマッチ等）の展示会場への持込みは禁止されています。
- ◎スプリンクラーの散水障害になる構造の造作や（天井構造等）備品、付属品の設置は禁止されています。

7-1 遵守事項

小間内の 出展関係者常駐	出展関係者は展示期間中、必ずその小間内に常駐し、来場者への対応、出展物の保護にあたってください。なお、事務局では警備会社と契約し、昼夜とも会場内の一般的な警備にあたります。
出展社バッジの着用	搬入日、会期中（搬出日含む）の出展社およびその関係者は、事故や盗難などを防止するために、出展社バッジを必ず着用してください。当日、出展社バッジを着用していない人の入場はお断り致します。すべての出展関係者へ徹底するようお願い致します。搬入日にブース設営もしくは搬出日にブースの撤去を行う装飾業者につきましては、作業者バッジ（シール）の着用が義務づけられます。
騒音および 迷惑行為の禁止	①原則として、ブース内における音楽の生演奏、太鼓、鐘は禁止します。また、他の出展社の展示・商談に支障をきたすと主催者が判断した、いかなる音量に関する問題に対しても、主催者は問題解決のための調整権を所有します。 ②過度の音量は、緊急時の一斉放送の障害となります。また他社の商談等の迷惑ともなりますので、音量を極力抑えるよう全出展社のご協力をお願いします。 ③出展社は自社の小間以外の場所（入場口、ラウンジ等）で、物品の配布、宣伝などを行わないでください。 ④音を発生するデモンストレーションおよびナレーションは、小間袖から1mの地点で高さ1.5mの位置で測定し、70db以下で行ってください。また、規則値以下でも、他の出展社の展示、プロモーションに支障をきたすと主催者が判断した場合には、主催者は問題解決のための調整権を所有します。 ※上記以外の場合でも他の出展小間に迷惑となるような行為は行わないでください。
撮影・録音	撮影・録音の際には以下の事項を必ずお守りください。 ①来場者による撮影・録音 主催者より正式に許可を得たプレス関係以外の来場者の撮影は一切禁止します。 ②出展社による撮影・録音 自社ブース・および自社セミナーの撮影に限り、自由に撮影できます。 その際は、来場者および他の出展社の妨げにならないようご注意ください。 ③主催者による撮影・録音 正式に許可を得たプレス・報道関係者及びオフィシャルのカメラマンによる撮影が入ります。
呼び出し放送について	会期中の館内の呼び出し放送は、セミナーや商談の妨げとなるため原則として行いません。各自の小間内に臨時電話を設置するか、または携帯電話等をご利用ください。
小間の又貸しの禁止	①出展社は主催者の承諾を得ないで第三者に小間を貸すことはできません。 ②申込社名と出展社名が異なる場合は、その理由を事務局に申請し、許可を得る必要があります。また、複数の企業による共同出展の場合も事務局への申請が必要です。
清掃について	①会場内には、空容器、包装資材、残材などの保管場所はありませんので、出展社の責任において必ず処理してください。 ②自社にてブースを設営される出展社は、自社で小間内清掃の手配をしてください。スペース小間料金には小間内清掃は含まれておりません。 ③定められた期間を超えて出展物、装飾資材等を会場内に残した場合、事務局は任意にこれを処分します。また、その処分に要した費用は出展社の負担とさせていただきます。
原状回復	展示会終了後は、ただちに搬出作業に入ってください。 また、全ての展示品およびゴミは必ずお持ち帰りいただき、小間内原状回復をもって搬出終了とさせていただきます。
地震対策	地震時でも、転倒・落下・移動等により、来場者の避難および消防活動の障害とならないよう、安全な施工を行ってください。
火災対策	①会場内はすべて禁煙です ②施工・装飾資材は防火加工済みのものをご使用ください ③照明器具や熱を発生する物に布や紙が接触したり近接しないようにしてください ④お帰りの際は必ずブレーカーを落としてからお帰りください ⑤屋内消火栓および火災報知器、「非常口」の標識等を装飾物によって遮らないでください ⑥万が一火災が発生した際には、警備員やスタッフ、館内放送の指示に従って避難してください
諸経費の負担	①電気、給排水施設等を必要とするときは、所定の申込用紙で手続きを行い、所定料金を各業者にお支払いください。 ②出展物の輸送、搬入・搬出、展示、実演、撤去その他出展社の行為に属する費用は、すべて出展社の負担となります。

7-2 展示会開催の変更・中止

主催者は天災その他不可抗力の原因により、会期を変更、または中止することがあります。主催者はこれによって生じた出展社、その他のものの損害を補償しません。ただし展示会の開催を事前に中止した時は、既に払い込まれた出展料については、必要経費を差し引いた上でなお余剰金があった場合、これを出展面積に接分して出展社に返却する場合があります。

7-3 規定の遵守および変更

事務局はやむを得ない事情があるとき、この規定ならびに細則を変更することがあります。出展社および関係者は、この規定ならびに細則を遵守しなければなりません。

7-4 個人情報の取り扱い

■ 個人情報の取り扱いについて

インフォーマ マーケッツ ジャパン (株) (以降、「当社」) は、個人情報の取り扱いについて、自ら定める「個人情報保護方針／プライバシーポリシー」に沿って適切な管理をいたします。当社の「個人情報保護方針／プライバシーポリシー」は以下をご覧ください。

● 出展社、関係各社・団体から当社に提供された個人情報の取り扱いについて

当社が、関係各社から提供された個人情報は、本展示会に関する事務連絡に使用するほか、当社が主催／運営するイベントのご案内に使用する場合があります。また公開用として出展社、関係各社・団体から提供された講演者の個人情報は、オフィシャルサイトやパンフレットなどに掲載いたします。ご承諾がない限り、第三者に開示・提供はいたしません。ただし、当社が各種ご案内の送付などの目的で、出展社、関係各社・団体から提供された情報の取り扱いを業務委託する場合がございます。その際、当社は委託先が情報を適切に扱うよう監督いたします。

● 出展社各社による個人情報の取得について

出展各社が、自社ブースや自社セッションにて、名刺、アンケート、芳名帳への記入などによって、直接取得した来場者の個人情報は、出展各社の管理責任のもと、個人情報保護法および、その他の法令を遵守して取り扱ってください。

● 当社から出展各社に提供する個人情報について

(セミナーの聴講者と事前登録者の個人情報)

当社は、本展示会のセミナーの来場者および登録者のうち、あらかじめ同意を得た来場者および登録者の個人情報を当該セッションの主催会社に提供いたします。当該個人データの提供は、セキュリティに留意した方法で行います。

■ インフォーマ マーケッツ ジャパン (株) プライバシーポリシー (※オフィシャルサイトより抜粋)

1. 個人情報のご提供をお願いする場合

当社では以下の場合に個人情報のご提供をお願いする場合があります。

- 当社展示会の出展・来場に関する各種資料の請求
- 当社展示会の出展・来場に関する各種お申込み
- 来場登録
- 出展社への問い合わせ
- 当社主催展示会のイベントへのご参加
- 当社セミナーやツアーに関するお問い合わせやお申込み
- セミナー講師依頼
- 当社発行の媒体に関する各種お問い合わせやお申込み
- メール配信サービスご利用のご登録
- 当社展示会および発行媒体に関連する取材依頼

その他(上記以外の用途でお客様の個人情報をお尋ねする場合やご入力していただく場合には、その目的および内容を明確にご案内し、ご同意をいただいた場合)

2. ご提供いただく個人情報の利用目的

当社は、当社が取得した個人情報について、法令に定める場合又はお客様の同意を得た場合を除き、以下に定める利用目的の達成に必要な範囲を超えて利用することはありません。

- ① 当社展示会、セミナー、媒体およびその他の当社サービスの運営、維持、管理
- ② 当社サイトやメール・お電話からのお問い合わせやお申込みに対するサービスの提供および紹介
- ③ お客様にご出展・ご来場いただいた展示会に関連する当社展示会へのご出展やご来場のご案内
- ④ 御返金や講師料のお支払い等の場合にお振込みの為に金融機関へ依頼する場合
- ⑤ その他、事情によりお客様へご連絡する必要がある場合

3. 個人情報の確認・訂正・削除

当社や当社サイトにおいてお客様にご提供いただいた個人を特定する情報の確認・訂正・削除などにつきましては、お客様ご本人によって、当社の各展示会事務局・各媒体お問い合わせ窓口まで直接お申し出いただければ、合理的な範囲で速やかに対応いたします。

7-4 個人情報の取り扱い

4. 個人情報の第三者への提供等

当社は、次に掲げる場合を除いて、あらかじめお客様の同意を得ることなく、第三者に個人情報を提供することはありません。

- (1) 法令に基づく場合
- (2) 人の生命、身体または財産の保護のために必要がある場合であって、お客様の同意を得ることが困難であるとき
- (3) 国の機関もしくは地方公共団体またはその委託を受けた者が法令の定める事務を遂行することに対して協力する必要がある場合であって、お客様の同意を得ることにより当該事務の遂行に支障を及ぼすおそれがあるとき
- (4) 予め次の事項を告知あるいは公表をしている場合
利用目的に第三者への提供を含むこと
第三者に提供されるデータの項目
第三者への提供の手段または方法
お客様の求めに応じて個人情報の第三者への提供を停止すること
前項の定めにかかわらず、次に掲げる場合は第三者には該当しないものとします。
 - (1) 当社が利用目的の達成に必要な範囲内において個人情報の取扱いの全部または一部を委託する場合
 - (2) 合併その他の事由による事業の承継に伴って個人情報が提供される場合
 - (3) 個人情報を特定の者との間で共同して利用する場合であって、その旨並びに共同して利用される個人情報の項目、共同して利用する者の範囲、利用する者の利用目的および当該個人情報の管理について責任を有する者の氏名または名称について、あらかじめお客様に通知し、またはお客様が容易に知り得る状態に置いているとき

5. 個人情報の利用目的の変更等

当社は、前項で特定した利用目的は、予めお客様の同意を得た場合を除くほかは、原則として変更しません。但し、変更前の利用目的と相当の関連性を有すると合理的に認められる範囲において、予め変更後の利用目的を公表の上で変更を行う場合はこの限りではありません。

6. 個人情報の安全管理

当社は、個人情報の保護に関して、組織的、物理的、人的、技術的に適切な対策を実施し、当社の取り扱う個人情報の漏えい、滅失又はき損の防止その他の個人情報の安全管理のために必要かつ適切な措置を講ずるものとします。

また、当社は当社サイト自動処理システムに格納された個人情報については、合理的な技術的施策をとることにより、個人情報への不正な侵入、個人情報の紛失、改ざん、漏えいなどの危険防止に努めます。

7. クッキー (Cookies) の使用について

当社サイトのページには、お客様が再度当社サイトにアクセスされたときに一層便利に利用していただける、「クッキー」と呼ばれる技術を使用している場合があります。

「クッキー」とは、ウェブサーバがお客様のコンピュータを認識する業界標準の技術です。この技術は、お客様個々のニーズに合わせてウェブサイトをカスタマイズしたり、ウェブサイトの内容やご提供するサービスをお客様がよりご満足いただけるよう改良することを目的に使用させていただいております。「クッキー」はお客様のコンピュータを識別することはできませんが、お客様が個人情報を入力しないかぎりお客様自身を識別することはできません。なお、お使いのブラウザによっては、その設定を変更してクッキーの機能を無効にすることはできますが、その結果ウェブページ上のサービスの全部又は一部がご利用になれなくなる場合があります。

8. 個人情報の取扱いの改善・見直し

当社は、個人情報の取扱い、管理体制および取組みに関する点検を実施し、継続的に改善・見直しを行います。

9. 個人情報の廃棄

当社は、個人情報の利用目的に照らしその必要性が失われたときは、個人情報を消去又は廃棄するものとし、当該消去および廃棄は、外部流失等の危険を防止するために必要かつ適切な方法により、業務の遂行上必要な限りにおいて行います。

10. 個人情報保護に関するお問い合わせ先

個人情報保護に関してのご質問の際は、下記までお問い合わせください。

information-center-jp@informa.com

※当社サイトには、外部のサイトへのリンクを含むことがあります。

外部リンク先のサイトのサービスのプライバシーポリシー等は、各事業者のサイト等でご確認ください。

7-5 広告表現の法令遵守について

ダイエット&ビューティーフェア/アンチエイジング ジャパン/スパ&ウエルネス ジャパンに出品する製品に関する広告表現については、薬機法（医薬品医療機器等法）、優良誤認表示（景品表示法）、健康増進法、独占禁止法などにおいて規制されております。広告表現に関する法規を理解し、法律に抵触しないよう十分注意してください。

以下 遵守すべき法令

○医薬品、医療機器等の品質、有効性及び安全性の確保等に関する法律（薬機法）

第 66 条

何人も、医薬品、医薬部外品、化粧品又は医療機器の名称、製造方法、効能、効果又は性能に関して、明示的であると暗示的であると問わず、虚偽又は誇大な記事を広告し、記述し、又は流布してはならない。

2 医薬品、医薬部外品、化粧品又は医療機器の効能、効果又は性能について、医師その他の者がこれを保証したものと誤解されるおそれがある記事を広告し、記述し、又は流布することは、前項に該当するものとする。

他 関連条文及び関連法令

○不当景品類及び不当表示防止法（景品表示法）

第 5 条

事業者は、自己の供給する商品又は役務の取引について、次の各号のいずれかに該当する表示をしてはならない。

一 商品又は役務の品質、規格その他の内容について、一般消費者に対し、実際のものよりも著しく優良であると示し、又は事実に相違して当該事業者と同種若しくは類似の商品若しくは役務を供給している他の事業者に係るものよりも著しく優良であると示す表示であって、不当に顧客を誘引し、一般消費者による自主的かつ合理的な選択を阻害するおそれがあると認められるもの

他 関連条文及び関連法令

○健康増進法

第 65 条

何人も、食品として販売に供する物に関して広告その他の表示をするときは、健康の保持増進の効果その他内閣府令で定める事項（次条第三項において「健康保持増進効果等」という。）について、著しく事実に相違する表示をし、又は著しく人を誤認させるような表示をしてはならない。

他 関連条文及び関連法令

○私的独占の禁止及び公正取引の確保に関する法律（独占禁止法）

第 19 条

事業者は、不公正な取引方法を用いてはならない。

他 関連条文及び関連法令

お問い合わせ ※詳細については、下記にお問い合わせください

東京都生活文化局 消費生活部 取引指導課

TEL: 03-5388-3066

消費者庁 表示対策課

TEL: 03-3507-8800 (代)

7-5 広告表現の法令遵守について

事例

●景品表示法（消費者庁）

・優良誤認（4条1項1号）

商品・サービスの品質や内容等について、実際よりも著しく優良であると示す不当な表示。
例) 天然温泉を謳って集客しているが実際は水道水を使っていた。

・有利誤認（4条1項2号）

商品・取引条件等に関して、実際よりも著しく有利であると誤認させる不当な表示。
例) 「通常3,000円を1,500円」と表示していたが、過去に3,000円で販売したことがない。

・不実証広告規制（4条2項）

表示に関する「合理的な根拠」がないとされた場合は、不当表示と見なされる。
例) ダイエット食品による体重減少の体験談が事実に基づいていない。

(消費者庁HP www.caa.go.jp/policies/policy/representation/fair_labeling/)

●薬機法（厚労省）

健康食品や健康機器、美容機器などで、薬機法の承認を取得（医薬品、医薬部外品、医療機器及び化粧品）の定義）せずに医薬品等のような効能効果又は身体に影響を及ぼすような記載はできない。

例) (抹茶を主原料とした飲料水) 飲むだけで12kgやせる。便秘も解消。二度と太らない体に改善。

1. 実演

2. 宣伝活動における注意点

●主催者による来場プロモーション概要

インフォーマ マーケッツ ジャパンでは、独自のデータベースをもとにDMを全国の来場対象者に向け送付します。また「DIET&BEAUTY」「食品と開発」「健康産業新聞」をはじめとするインフォーマ マーケッツ ジャパンの専門媒体による事前プロモーション、各ビジネス紙・専門誌への告知広告、パブリシティ、また海外での Informaグループのネットワークを活かした告知活動など多方面に展開していきます。

プロモーション例

- 主催者発行媒体を通じての広告掲載
- 各ビジネス紙、専門誌を通じての広告掲載
- 主催者のデータベースによるダイレクトメール
- 世界各国の Informaグループのネットワークを通じての海外プロモーション
- ホームページでの情報提供及び来場申込受付
- 定期的なFAXによるご案内、展示会ポスター配布
- ニュースレター形式のE-mailでの定期的なご案内
- 協賛団体・協会会員企業への告知

●出展社の皆様にぜひ行なっていただきたい活動

来場されたお客さまに多くの出展社の中から貴社ブースを選んで来訪していただくには貴社独自の入念な事前プロモーションが不可欠です。確実な商談の場所の構築及び貴社のプレゼンテーションをより多くする為にも事前プロモーションは必須のものです。

主催者による来場プロモーション



出展社による来場プロモーション



自社ブースへの
来訪者 UP!!

●本展は商談を目的とする専門展示会です。

本展では、「会場で具体的な売上をあげる商談」だけでなく、「最終的な受注に向け、お客様を次のランクに上げる商談」が行われております。ぜひ展示会を活用し、下記4つのランクそれぞれのお客さまを、より上の段階へとランクアップさせるための活動を行ってください。

既存顧客・見込み客へ招待状の送付 (DM)

出展社の皆様の事前プロモーションをくまなくして頂くため、展示会招待状の追加は**提出書類 A-4「各種追加配布物申込書」**にて無料でお申込みいただけます。貴社顧客データベースを活用し、送付状をつけて送りましょう。

スポンサーシップで自社ブランド名の浸透を図る

電話でのアポイントメント

営業活動時に招待状の配布

商談スペースをブース内に設置

支社・支店等関連オフィスへの招待状の配布

自社ホームページやSNSでの告知・オフィシャルWEBサイトとのリンク
※**バナーはホームページからダウンロードできます。**

VIP来場者バッジ登録・発行で重要なお客さまをご招待
貴社の重要な顧客をVIPとして本展示会にご招待できるサービスです。出展社専用ページにて1社10名様VIP来場者バッジを発行できます。

[VIP特典]・VIP専用カウンターでスムーズな来場受付
・VIPラウンジのご利用

E-mailによるニュース・メルマガ配信

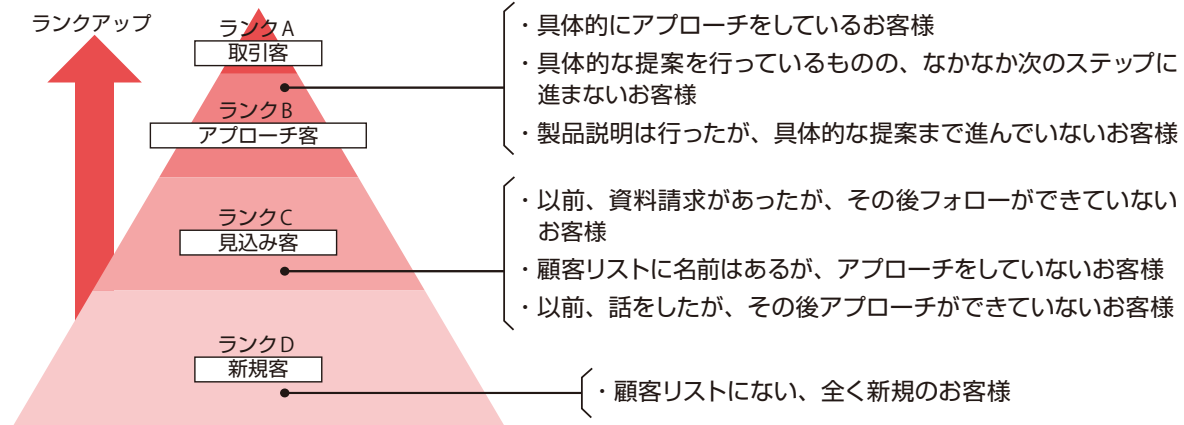

● 出展成果をあげるために行っていただきたい4つの活動

下記を実行することにより、より大きな成果をあげていただけます。

1 お客様に招待状を送付する

① なぜ招待状を送付する事が重要か

- ・ 来場者は招待状を送ってくれた出展社のブースに優先的に訪問している。
 - ・ 来場者は出展社から招待されないと、ブースに寄りづらい。
 - ・ 広く効率的に貴社の出展を告知できる。
- ※招待状を配布した枚数によって、商談件数が大きく変わります。

平均商談件数

- ・ 500枚以上送付→50件
- ・ 送付しなかった→10件

※展示会招待状は1小間につき100部をお送りします。追加が必要な場合は、提出書類A-4「各種配布物追加申込書」でお申し込みください。お客様に確実に貴社ブースにお越しいただくためには、招待状の事前送付は不可欠です。貴社の取引客・新規客に、くまなく招待状を送付してください。

※ご来場いただくには、「来場事前登録」が必要となります。展示会招待状をお持ちいただいた場合でも会場での「来場事前登録」をお願いいたします。スムーズにご入場いただくために事前にご登録いただくようご案内ください。

来場者の声 (アンケートより一部抜粋)



招待状を送ってくれた会社には必ず行くので、ぜひ送ってほしい。

事前に計画を立てたいので、出展内容・製品を記載した招待券を送付してほしい。

新製品に注目している。事前に招待状に新製品情報を同封してくれると嬉しい。

② 効果的な招待状発送のポイント

1. 招待状送付リストを作成する。
貴社の顧客、取引をしたい新規顧客や過去に取引のあった企業などをリストアップしてください。
2. 封筒を作成する。
貴社オリジナル封筒を作成し、貴社のロゴ・小間番号および展示会名を印刷すると非常に効果的です。
3. 同封する案内状を作成する。
新製品情報、来場特典等を盛り込んだ、効果的な案内状を作成してください。
4. 複数名で来場してもらえよう、1通につき招待状は2部以上同封する。

2 時間指定のアポイントを取る

① なぜ時間指定のアポイントが重要か

- ・ 確実に会って商談できる。
 - ・ 来場者は、アポイントのある出展社から優先的に訪問している。
 - ・ 一時にお客様が集中することがなくなり、より効率的に多くの方と商談できる。
 - ・ 常に盛況な雰囲気があることで、新規客が立ち寄りやすい(人が人を呼ぶ)。
 - ・ 貴社がアポイントを取らなければ、競合他社がアポイントを取ってしまい、貴社のブースに立ち寄る時間がなくなる。
- ※時間指定のアポイントを取れば、商談の成果は圧倒的に高まります。

来場者の声 (アンケートより一部抜粋)



ブースに訪問して、すぐに商談できないのは時間の無駄だと思ってしまいますので、事前のアポイントをお願いしたい。

興味のある製品があってもブースが混雑していて話ができないことが多いです。出展社の方にはぜひアポイントを設定してほしい。

限られた時間で行っているのので、効率良く回れるよう時間を決めて訪問したい。

②時間指定のアポイント取りの重要なコツ

○月△△日の11:00など、具体的な日時を指定してください。
「初日にお待ちしています」では、相手はアポイントだと思っていません。

1. 時間指定の理由を明確にすることが重要です。
例 ・この時間なら上司も同席させることができる。
・この時間ならじっくりとご説明できる。
2. 見込客ともアポイントを取る。
普段なかなか会えない方でも、展示会をきっかけにすると、比較的簡単にアポイントが取れます。
※売上を伸ばしている出展社は、必ず見込客ともアポイントを取っています。
3. アポイント件数の目標を設定する。
「展示会に向けて何件のアポイントを取る」という目標を設定してください。
明確な目標がなければ、成果にはつながりません。

3 積極的な商談を行うためのブースをつくる

①商談用スペース(テーブルと椅子)をブース内に設置する。

立ち話では5分以上は持ちません。じっくり商談を行い、具体的な話や条件の交渉など成約につながる上で、商談用のテーブルと椅子は不可欠です。ブース内には商談スペースを設けることをお勧めします。

商談席に座っていただくことが、商談成果を上げる全ての第一歩です。

- ・アポイントをいただいたお客様には、もちろん座っていただく。
- ・商品説明をした後、興味を持った方には必ず座っていただく。
- ・新規のお客様にも積極的に声をかけ、座っていただく。
- ・お客様は声がかからない限り、商談席に自分からは座りづらい。
- ・商談席が奥にあると、お客様に座っていただきにくいので、通路から見えるところに置く。
- ・商談している姿を見ていただくことで、商談目的のお客様がブースに入りやすくなる。



②製品・サービスの実物を展示・体感させる。

実際の製品を展示して、試食を提供したり、サービスを体感させることは、お客様に具体的なイメージを持っていただくことができ、成約率向上につながります。

③キャッチをつける

ほとんどの来場者が最新情報を求めて来場されます。会場で初めて発表する新製品・新サービスを紹介することで、貴社ブースへの集客が高まるとともに、具体的な受注に直結します。来場者が貴社の製品・サービスを利用しやすいよう、製品を利用したシミュレーションやサービス提案も必ず行ってください。



※来場者に一目でわかるように、キャッチを必ず表示することが重要です。

8. マーケティング/ プロモーション

DIET&BEAUTY FAIR
ANTI-AGEING JAPAN
SPA&WELLNESS JAPAN

4 決済権を持った社長・営業責任者がブースに常駐する

展示会においては、来場者より、「具体的な商談を進める際に責任者が不在で、その場で判断できなかった」「仕入をしようとしたが、受注伝票が用意されておらず、注文ができなかった」「商品の納期がわからず、購入できなかった」といった声がよく聞かれます。

来場された有力顧客から確実に注文をいただくためにも、万全の体制を取ってください。

- ・受注の決済権を持った社長・営業責任者がブースに常駐する。
- ・製品内容の説明がしっかりできる責任者を配置する。
- ・社長や役職者の方が自ら営業活動を行うことで、お客様に信頼感を与える。



●開催までの来場プロモーションスケジュール

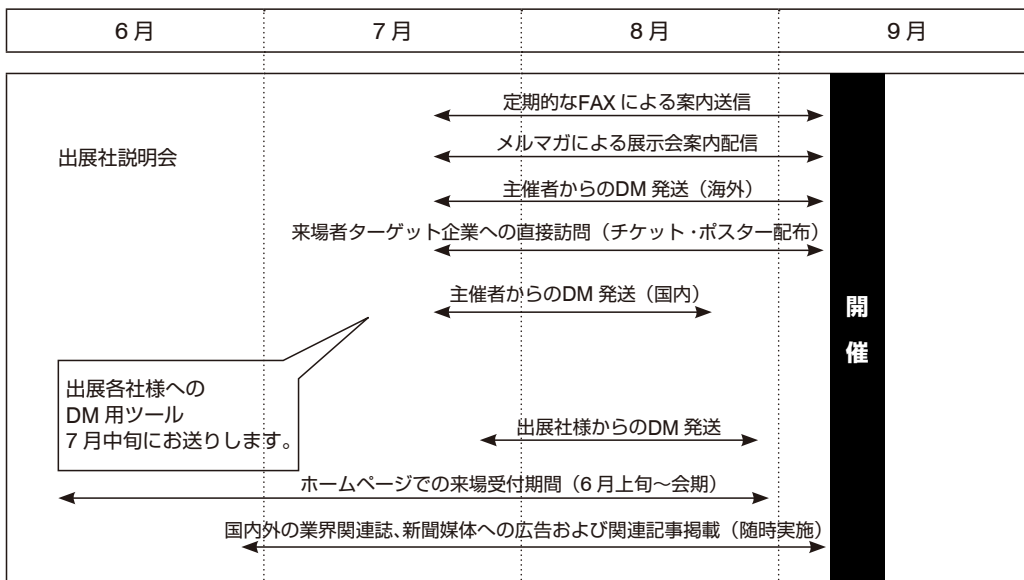

●送付状の例

招待状と一緒に貴社の情報を入れた送付状を同封すると、わかりやすく、特にプレゼンテーションの集客に役立ちます。

【弊社ブース】
 ○○ホール ○-○○○

【出展製品】 ◇◇◇・□□□□
 ☆☆☆☆・△△

【提案したいポイント】 ~~~~~

【プレゼンテーション】
 日 時：9/13（月）11:15-11:45
 場 所：プレゼンテーションルームD
 テーマ：「機能性素材□□□の紹介」

小間番号やプレゼンテーション
を行う場所・時間を記載

アポをとるために
FAXバック形式にする

※小間図やロゴなどご希望ございましたら、事務局までご連絡ください。

ダイエット&ビューティーフェア出展社用ページのご案内 (<https://www.dietandbeauty.jp/exh341659/>)

◎事務局からのお知らせ



出展に係る事務局からのお知らせを掲示します。
更新時には、事務局よりメール配信いたしますが、定期的にご確認をお願いいたします。

◎各種書類のダウンロード



出展社マニュアルや展示会バナーなど必要に応じてダウンロードをお願いいたします。

◎全出展社必ずご対応ください

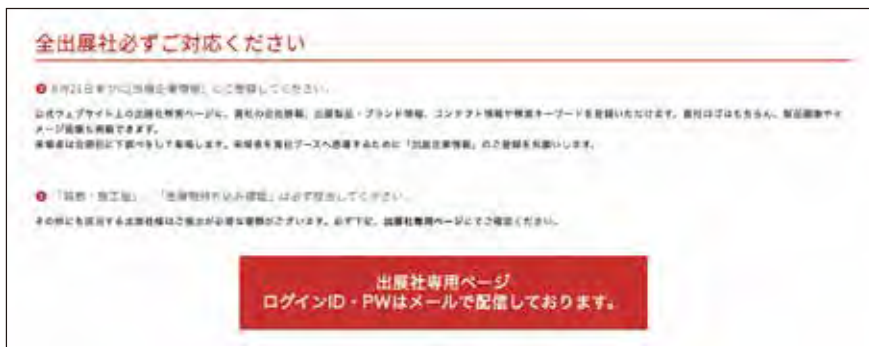

出展社企業情報のご登録や必須の提出書類がございます。
必ず出展社専用ページへログインしご確認をお願いいたします。
尚、ログインに必要なID・PWについては、主催者から各企業担当者様へメールにて配信しております。ご確認をお願いいたします。
※ログインIDが不明な場合は、主催者事務局までお問合せください。